



bryton®



# Rider 15

Manuel  
d'utilisation



# Table des matières

<b>Commencer .....</b>	<b>4</b>	<b>Paramètres avancés de l'application Bryton .....</b>	<b>18</b>
Fonctions principales du Rider 15 .....	4	Configuration de l'affichage .....	18
Réinitialiser le Rider 15 .....	4	Étalonnage de l'altitude .....	19
Accessoires.....	5	Étalonnage de l'altitude .....	20
Icônes d'état .....	5	<b>Annexe .....</b>	<b>21</b>
Étape 1 : Charger votre Rider 15..	6	Spécifications .....	21
Étape 2 : Allumer le Rider 15.....	6	Informations sur la pile .....	22
Étape 3 : Configuration initiale ...	6	Installation de Rider 15 .....	24
Étape 4 : Acquisition de signaux satellite .....	7	Installation du double capteur Vitesse/Cadence (Optionnel).....	25
Étape 5 : Utiliser votre vélo avec le Rider 15 .....	7	Installation de la sangle de fréquence cardiaque (Optionnelle) .....	26
Partager vos données .....	7	Taille et circonférence des roues .....	27
Synchronisation avec l'application Bryton Mobile .....	8	Entretien de base de votre Rider 15 .....	28
Téléchargement de l'outil Bryton Update .....	10	Champs de données .....	29
<b>Réglages .....</b>	<b>11</b>		
Profil de vélo .....	11		
Étalonner altitude .....	12		
Appairage des capteurs .....	12		
Supprimer enregistrements .....	13		
Système GPS .....	14		
Unité .....	15		
Heure .....	16		
Direction .....	17		
Régler odomètre .....	17		

# **AVERTISSEMENT**

Consultez toujours votre médecin avant de commencer un entraînement. Pour plus de détails, veuillez lire le guide Garantie et informations de sécurité dans la boîte.

## **Loi relatives aux droits du consommateur de l'Australie**

Nos produits viennent avec des garanties qui ne peuvent pas être exclues en vertu des Loi relatives aux droits du consommateur de la Nouvelle-Zélande et de l'Australie. Vous avez droit à un remplacement ou un remboursement en cas de défaillance majeure et à une indemnité pour toute autre perte ou dommage raisonnablement prévisible. Vous avez également le droit de faire réparer ou remplacer les produits si ceux-ci ne sont pas d'une qualité acceptable et si la panne ne constitue pas une défaillance majeure.

## **Tutoriel vidéo**

Pour une démonstration pas à pas de l'appareil et de l'application Bryton Mobile, veuillez numériser le code QR ci-dessous pour consulter les tutoriels vidéo Bryton.



<https://www.youtube.com/c/DevelopmentBryton>

# Commencer

Cette section vous aide concernant les paramètres de base à effectuer avant de commencer à utiliser votre Rider 15.

## Fonctions principales du Rider 15

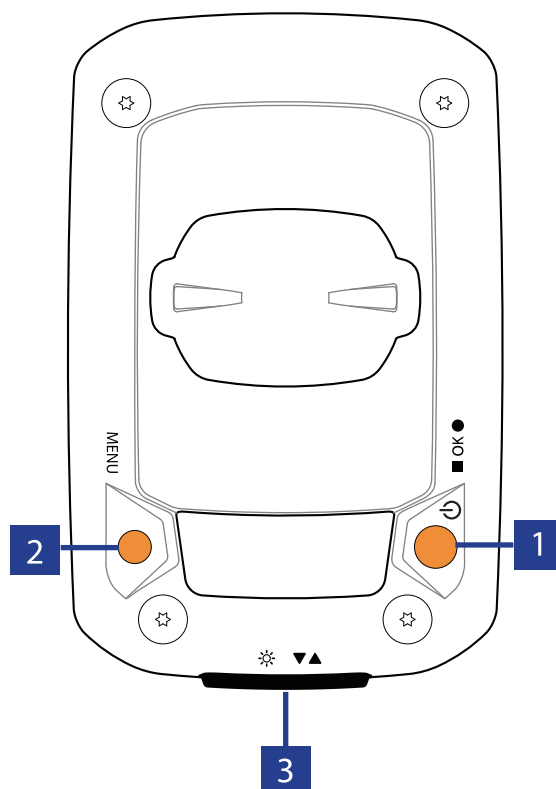

### 1 Alimentation/OK (☰/■ OK ●)

- Appuyez pour allumer l'appareil.
- Appuyez et maintenez enfoncé pour éteindre l'appareil.
- En mode cyclisme libre, appuyez pour commencer l'enregistrement.
- Pendant l'enregistrement, appuyez pour arrêter l'enregistrement.
- Dans le menu, appuyez pour confirmer une sélection.

### 2 MENU (MENU)

- Appuyez pour ouvrir/quitter le mode menu.
- Appuyez pour retourner au menu principal.
- Appuyez longuement pour effacer les icônes de notification.

### 3 Rétroéclairage/Page (☀ / ▼▲)

- Appuyez longuement pour activer/désactiver le rétroéclairage
- Dans le menu, appuyez pour faire défiler les options du menu vers le bas.
- En mode Compteur, appuyez pour passer à la page de l'écran du compteur.

## Réinitialiser le Rider 15

Pour redémarrer le Rider 15, appuyez longuement sur deux touches (MENU / ■ OK ●) en même temps.

# Accessoires































Le Rider 15 est livré avec les accessoires suivants :

- Câble USB
- Support vélo





Éléments optionnels :

- Moniteur de fréquence cardiaque intelligent
- Capteur de vitesse intelligent
- Capteur de cadence intelligent
- Sport Mount

## Icônes d'état

Icône	Description	Icône	Description	Icône	Description
<b>Type de vélo</b>		<b>Réglages</b>		<b>Champ de données</b>	
	Vélo 1		Heure d'été		Zone de fréquence cardiaque
	Vélo 2		Rétroéclairage		Fréquence cardiaque maximale
<b>État du signal GPS</b>		<b>AM</b>	Matin		Lactate Seuil Fréquence cardiaque
	Aucun signal GPS	<b>PM</b>	Après-midi		
	Signal GPS faible	<b>N</b>	Nord	<b>Appairage des capteurs</b>	
	Signal GPS fort		Direction		Capteur de fréquence cardiaque actif
	GPS+Galileo+QZSS+Glonass	<b>Champ de données</b>			Capteur de vitesse actif
	GPS+Galileo+QZSS+Beidou		Pente		Capteur de cadence actif
<b>État de l'alimentation</b>		<b>ALT ▲</b>	Gain d'altitude		Enregistrement
	Batterie pleine	<b>ALT ▼</b>	Perte d'altitude		Pause automatique
	Batterie à moitié	<b>R<sub>Time</sub></b>	Durée d'utilisation		Bluetooth connecté
	Batterie faible	<b>T<sub>Time</sub></b>	Durée itinéraire		
<b>Notification</b>			Valeur de cadence		
	Appel entrant		Valeur de fréquence cardiaque		
	E-mail	<b>ODO</b>	Odomètre		
	Message	<b>D</b>	Distance		
		<b>D1</b>	Distance 1		
		<b>D2</b>	Distance 2		
			Maximum		
			Moyenne		

### REMARQUE :

- Seules les icônes actives sont affichées sur l'écran.
- L'icône de la pile de l'appareil () commencent à clignoter pour indiquer que le niveau de la pile est bas.
- Les icônes des capteurs (, , ) commence à clignoter pour indiquer que les capteurs appairés ne sont pas dans la plage de connexion.

# Étape 1 : Recharger votre Rider 15

Connectez le Rider 15 à un PC pendant au moins 4 heures pour recharger la batterie. Débranchez l'appareil lorsqu'il est entièrement rechargé.

- Si le niveau de la pile est vraiment bas, l'icône de la pile clignote. Laissez l'appareil branché jusqu'à ce qu'il soit correctement chargé.
- La température adaptée pour charger la batterie est comprise entre 0°C et 40°C. En-dessous de cette plage de température, le chargement se termine et l'appareil utilise l'alimentation provenant de la batterie.

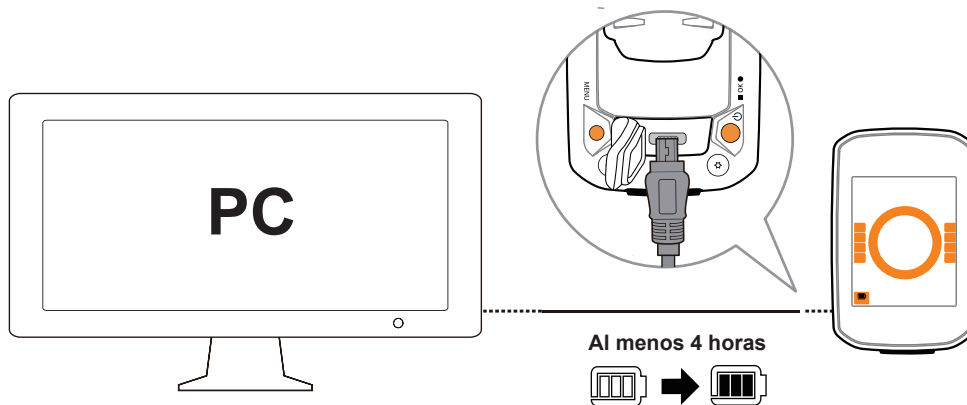



# Étape 2 : Allumer le Rider 15

Appuyez sur  pour allumer l'appareil.

# Étape 3 : Configuration initiale

A la première mise sous tension du Rider 15, l'assistant de configuration apparaît sur l'écran. Suivez les instructions pour effectuer la configuration.

1. Appuyez sur   pour sélectionner l'unité de mesure et de température.





## Étape 4 : Acquérir les signaux des satellites

Une fois le Rider 15 allumé, il recherche automatiquement les signaux des satellites. Il peut falloir de 30 à 60 secondes pour trouver les signaux lors de la première utilisation.

L'icône du signal GPS (  /  ) apparaît lorsque le GPS a été localisé.

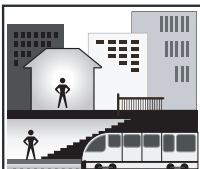
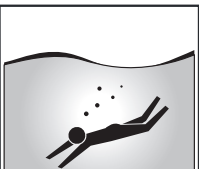
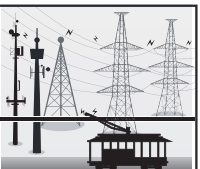
- Si le signal du GPS n'a pas été localisé, une icône  s'affiche à l'écran.
- Veuillez éviter les environnements obstrués, car ils peuvent affecter la réception GPS.



				
Tunnels	A l'intérieur des pièces, d'un bâtiment ou d'un métro	Sous l'eau	Les fils à haute tension ou les antennes de télévision	Les chantiers de construction et les conditions de trafic dense

## Étape 5 : Utiliser votre vélo avec le Rider 15

### • Cyclisme libre :

En vue compteur, la mesure commence et s'arrête automatiquement en synchronisation avec le déplacement du vélo.

### • Démarrer un exercice et enregistrer vos données :

En vue compteur, appuyez sur  pour commencer à enregistrer, appuyez à nouveau sur  pour arrêter.

## Étape 6 : Partager vos données

### Partager vos pistes sur Brytonactive.com

#### 1. S'inscrire sur Brytonactive.com

- a. Rendez-vous sur <https://active.brytonsport.com>.
- b. Enregistrez un nouveau compte.

#### 2. Connecter un PC

Allumez votre Rider 15 et connectez-le à votre ordinateur via le câble USB.

#### 3. Partager vos données

- a. Cliquez sur "+" dans le coin supérieur droit.
- b. Déposez un ou plusieurs fichiers FIT, BDX, GPX ici ou cliquez sur "Sélectionner fichiers" pour charger des pistes.
- c. Cliquez sur "Activités" pour consulter les pistes chargées.

## Partager vos pistes sur Strava.com

### 1. Inscrivez-vous / Connectez-vous sur Strava.com

- a. Rendez-vous sur <https://www.strava.com>
- b. Enregistrez un nouveau compte ou utilisez votre compte Strava actuel pour vous connecter.

### 2. Connexion à un PC

Allumez votre Rider 15 et connectez-le à votre ordinateur via le câble USB.

### 3. Partager vos données

- a. Cliquez sur "+" dans le coin supérieur droit de la page Strava puis cliquez sur "Fichier".
- b. Cliquez sur "Sélectionner fichiers" et sélectionnez les fichiers FIT depuis l'appareil Bryton.
- c. Saisissez les informations sur vos activités puis cliquez sur "Sauvegarder et visualiser".

## Synchroniser les données vers l'application Bryton Mobile

### Lancer l'application Bryton Mobile

#### 1. Téléchargez l'application Bryton Mobile

Numériser le code QR ci-dessous pour télécharger l'application Bryton ou rendez-vous dans Google Play pour Android/App Store pour iOS afin de rechercher l'application Bryton et la télécharger.



<http://download.brytonsport.com/inst.html>

#### 2. Inscrivez-vous à l'application Bryton Mobile



- a. Lancez l'application Bryton Mobile.
- b. Enregistrez un nouveau compte.

**REMARQUE :** L'application Bryton Mobile se synchronise avec Brytonactive.com. Si vous possédez déjà un compte brytonactive.com, veuillez utiliser le même compte pour vous connecter à l'application Bryton Mobile et vice versa.

# Appairer votre appareil avec l'application Bryton Mobile

Avec la connexion Bluetooth, votre ordinateur Rider charge automatiquement les pistes enregistrées.

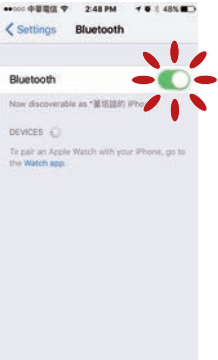
Pour synchroniser correctement les données depuis votre appareil, il est nécessaire d'appairer votre appareil avec l'application Bryton Mobile avant de synchroniser les données pour la première fois.

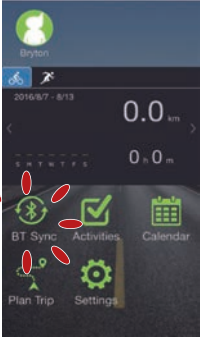
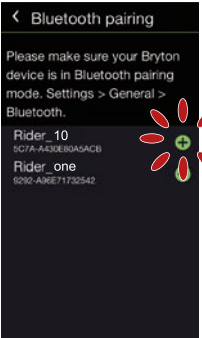
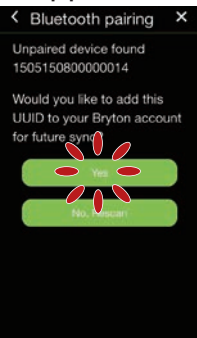
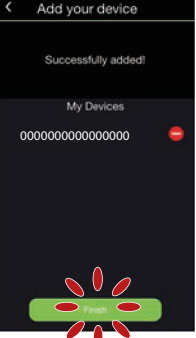
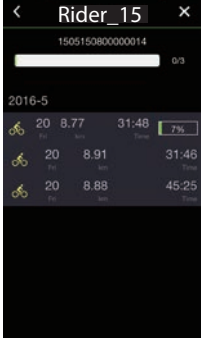
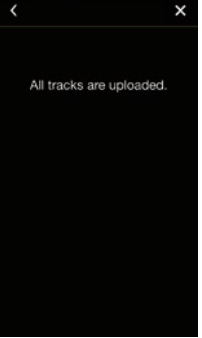
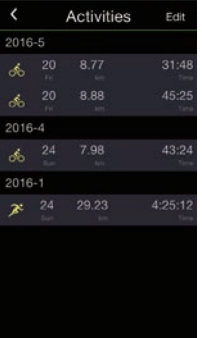
<p>a. Activez "Bluetooth" sur votre téléphone portable.</p> 	<p>b. Mettez sous tension votre Rider 15.</p> 	<p>c. Appuyez sur "BT Sync"</p> 
<p>d. Sélectionnez l'appareil que vous souhaitez appairer, puis appuyez sur "+".</p> 	<p>e. Appuyez sur "Oui" après avoir vérifié que l'UUID affiché sur l'application est le même que celui de votre appareil.</p> <p><b>Remarque :</b> L'UUID est le numéro à 16 chiffres au dos de l'appareil.</p> 	<p>f. Votre appareil est appairé avec succès à l'application Bryton. Appuyez sur "Terminer".</p> <p><b>Remarque :</b> Chaque appareil a son propre UUID unique et chaque UUID ne peut être ajouté qu'à un seul compte Bryton.</p> 
<p>g. Le chargement de tracés depuis l'appareil appairé doit commencer.</p> 	<p>h. Tous les tracés sont téléchargés.</p> 	<p>i. Allez dans "Activités", vous pouvez alors voir que les pistes sont téléchargées avec succès.</p> 

## Charger des pistes avec une touche

Après avoir appairé avec succès votre appareil avec l'application Bryton Mobile, lorsque le Bluetooth est activé sur votre téléphone et sur votre appareil, toutes vos activités seront téléchargées automatiquement en appuyant simplement sur l'icône  dans l'application Bryton Mobile.

BT Sync

# Téléchargement de l'outil Bryton Update

L'outil Bryton Update vous permet de mettre à jour les données GPS, le firmware, de télécharger Bryton Test et des cartes pour de nombreuses régions.

1. Allez sur <http://www.brytonsport.com/#/supportResult?tag=BrytonTool> et téléchargez l'outil Bryton Update.

2. Suivez les instructions qui s'affichent à l'écran pour installer l'outil Bryton Update.

## Mettre à jour les données GPS

Des données GPS plus récentes peuvent accélérer l'acquisition GPS. Nous vous conseillons vivement de mettre à jour les données GPS toutes les 1 à 2 semaines.

## Mise à jour du firmware

Bryton publie une nouvelle version de firmware de manière irrégulière pour ajouter de nouvelles fonctions ou corriger des bogues pour des performances améliorées et plus stables. Il est conseillé de mettre à jour le firmware dès qu'un nouveau firmware est disponible. Le téléchargement et l'installation des mises à jour du firmware prennent généralement plus de temps. Ne retirez pas le câble USB pendant la mise à jour du firmware.

**REMARQUE :** Les données GPS et la nouvelle version du firmware peuvent également être mises à jour via la fonction Synchronisation des données. Veuillez consulter la [page 9-11 : Synchroniser les données vers l'application Bryton Mobile](#)

# Réglages

Dans Paramètres, vous pouvez personnaliser Profil de vélo, Taille des pneus, Altitude, Synchronisation (Appairage des capteurs), Stockage de l'appareil, GPS, Unité de mesure, Unité de température, Heure, Heure d'été, Direction et Odomètre.

## Profil de vélo

Vous pouvez sélectionner le profil de vélo que vous souhaitez activer et étalonner.

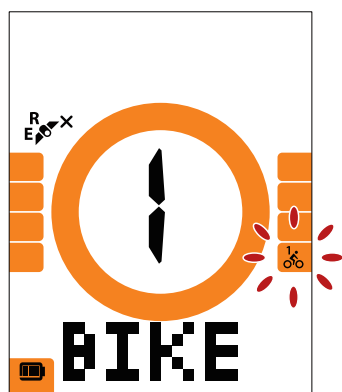

Vélo 1 ou Vélo 2

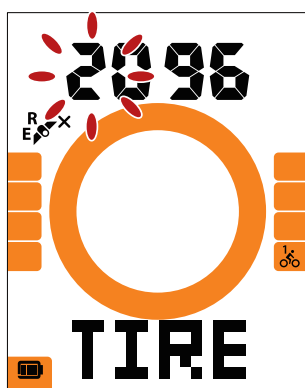

Taille des pneus

1. Appuyez sur MENU pour accéder aux réglages.
2. Appuyez sur ▼▲ pour sélectionner « VÉLO » et appuyez pour accéder au réglage du vélo.
3. Appuyez sur ▼▲ pour sélectionner "Vélo 1 ou Vélo 2" et appuyez sur ■OK● pour confirmer la sélection.
4. Le Rider vous permet d'ajuster continuellement la taille des pneus. Appuyez sur ▼▲ pour sélectionner le réglage souhaité et appuyez sur ■OK● pour confirmer et passer au chiffre suivant. Répétez les étapes ci-dessus pour terminer le réglage. Si aucun changement n'est nécessaire, appuyez sur MENU pour retourner au menu principal, appuyez à nouveau pour quitter le menu.

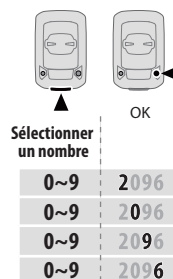

**Remarque :** Veuillez consulter la [page 27 Taille et circonférence des roues](#) pour plus d'informations détaillées.

5. Après avoir effectué le réglage, appuyez sur ■OK● pour confirmer et retourner au menu principal, puis appuyez sur MENU pour quitter le menu.

# Étalonner altitude

Vous pouvez définir le réglage Altitude pour l'emplacement actuel.

**Remarque :** La valeur de l'altitude en mode compteur sera modifiée une fois l'altitude ajustée.

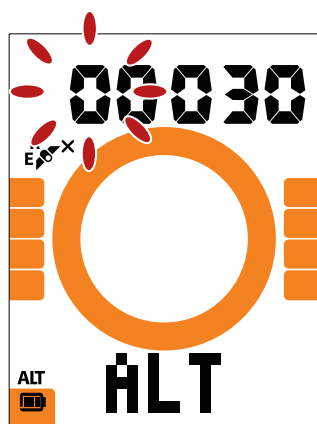

Altitude

1. Appuyez sur MENU pour accéder aux réglages.
2. Appuyez sur ▼▲ pour sélectionner "ALT" et appuyez sur ■OK● pour accéder au réglage de l'Altitude.
3. Appuyez sur ▼▲ pour sélectionner le réglage souhaité et appuyez sur ■OK● pour confirmer et passer au chiffre suivant. Répétez les étapes ci-dessus pour terminer le réglage.

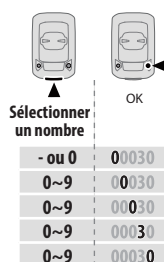

4. Après avoir effectué le réglage, appuyez sur ■OK● pour confirmer et appuyez sur MENU pour quitter le menu.

# Appairage des capteurs

Vous pouvez appairer le capteur de fréquence cardiaque, le capteur de vitesse, le capteur de cadence et le double capteur avec le Rider 15.

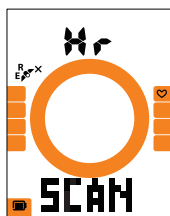

Fréquence cardiaque

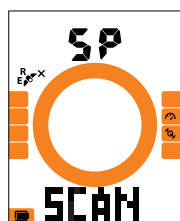

Capteur de vitesse

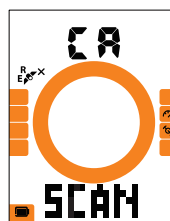

Capteur de cadence

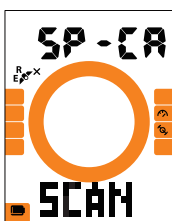

Capteur double

1. Appuyez sur MENU pour accéder aux réglages.
2. Appuyez sur ▼▲ pour sélectionner "SYNC" et appuyez sur ■OK● pour accéder au réglage.
3. Appuyez sur ▼▲ pour sélectionner "Hr, SP, CA ou SP-CA" et appuyez sur ■OK●.
4. Portez le capteur de fréquence cardiaque ou faites tourner la manivelle et la roue à plusieurs reprises pour activer les capteurs.

**Remarque :** Les capteurs ne peuvent être appairés que lorsqu'ils sont actifs, dans le cas contraire ils repassent en mode veille pour préserver l'alimentation.

5. Attendez l'appairage. Lorsque le Rider 15 affiche "YES" (OUI), cela signifie qu'il détecte avec succès un capteur, appuyez sur ▼▲ pour sélectionner "OUI" et confirmer l'appairage, appuyez sur ▼▲ pour sélectionner "NON" et annuler, puis appairez à nouveau.
6. Après avoir effectué l'appairage, appuyez sur ■OK● pour confirmer et retourner au menu principal, puis appuyez sur MENU pour quitter le menu.

**Remarque :**

- Veuillez rester à l'écart des autres capteurs BLE pendant l'appairage des capteurs.
- Après l'appairage, vos appareils Bryton se connectent automatiquement aux capteurs intelligents Bryton chaque fois que les capteurs sont actifs.

## Supprimer enregistrements

Vous pouvez supprimer tous les enregistrements ou supprimer des enregistrements pour faire de la place pour l'enregistrement pendant 8 h, 16 h ou 24 h.

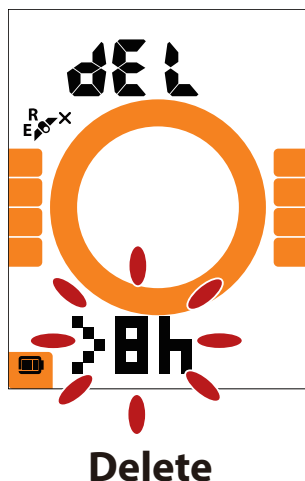

1. Appuyez sur MENU pour accéder aux réglages.
2. Appuyez sur ▼▲ pour sélectionner « DEL » et appuyez sur ■OK● pour accéder.
3. Appuyez sur ▼▲ pour sélectionner « >8 h,>16 h, >24 h ou TOUS » pour supprimer des enregistrements.
4. Appuyez sur ■OK● pour confirmer la sélection.
5. Appuyez sur MENU pour quitter le menu.

**REMARQUE :**

- Le Rider 15 peut enregistrer jusqu'à 120 h en mode enregistrement intelligent et il peut enregistrer jusqu'à 30 h en mode enregistrement 1 sec (L'application Bryton Mobile est nécessaire pour passer en mode enregistrement 1 sec).
- Vous pouvez voir combien d'heures peuvent encore être enregistrées dans le champ de données Distance une fois que vous commencez à rouler ou à enregistrer.
- >8 h, >16 h ou >24 h ne peut être utilisé que lorsque le stockage du Rider 15 est inférieur à 8 h, 16 h ou 24 h et il fait uniquement assez de place pour un enregistrement de 8 h, 16 h ou 24 h au lieu d'ajouter 8 h, 16 h ou 24 h supplémentaires pour vous permettre d'enregistrer.

# Système GPS

Le Rider 15 prend intégralement en charge les systèmes mondiaux de navigation par satellite (GNSS), dont les systèmes GPS, GLONASS (Russie), BDS (Chine), QZSS (Japon) et Galileo (UE). Vous pouvez sélectionner le mode GPS+GLO ou le mode GPS+BDS en fonction de votre emplacement pour améliorer la précision ou mieux répondre à vos besoins.

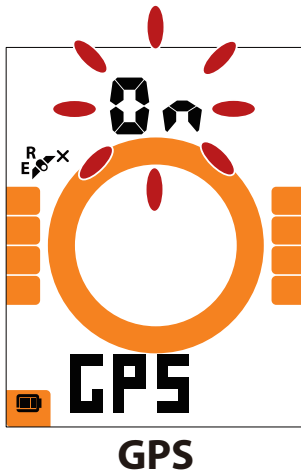

1. Appuyez sur MENU pour accéder aux réglages.
2. Appuyez sur ▼▲ pour sélectionner « GPS » et appuyez ■OK● pour accéder.
3. Appuyez sur ▼▲ pour sélectionner « Marche » afin de sélectionner un autre système satellite ; sélectionnez « Arrêt » pour économiser l'énergie lorsque le signal GPS n'est pas disponible, ou lorsque les informations GPS ne sont pas nécessaires (par exemple une utilisation en intérieur).
4. Appuyez sur ▼▲ pour sélectionner GPS+GLO ou GPS+BDS et appuyez ■OK● pour confirmer.
  - GPS+BDS : Système de navigation par satellite GPS+BeiDou. À compter d'avril 2018, BeiDou propose son service dans la région Asie-Pacifique. Choisissez cette combinaison si vous êtes dans cette région pour la meilleure précision possible.
  - GPS+GLO: Système de navigation par satellite GPS+GLONASS. Glonass est le deuxième système de navigation assurant une couverture globale et une précision comparable. Choisissez cette combinaison si vous n'êtes PAS dans la région Asie-Pacifique pour la meilleure précision possible.
5. Appuyez sur MENU pour quitter le menu.

**REMARQUE :** Activer GPS+GLO ou GPS+BDS active également les satellites QZSS et Galileo.

# Unité

Vous pouvez définir km/h ou mi/h en tant qu'unité de mesure et définir °C ou °F en tant qu'unité de température.

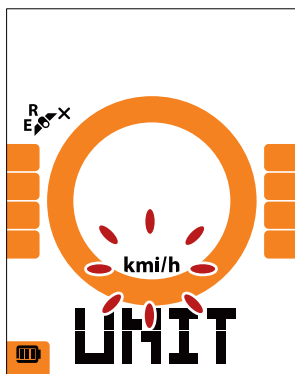

Unité

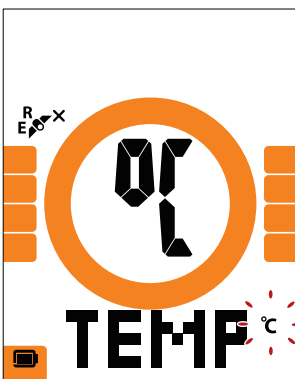

Température

1. Appuyez sur MENU pour accéder aux réglages.
2. Appuyez sur ■OK● pour accéder au réglage de l'unité.
3. Appuyez sur ▼▲ pour sélectionner "km/h ou mi/h".
4. Appuyez sur ■OK● pour confirmer la sélection.
5. Le Rider vous permet d'ajuster continuellement l'unité de température.
6. Appuyez sur ▼▲ pour sélectionner « °C ou °F ».
7. Appuyez sur ■OK● pour confirmer la sélection.
8. Appuyez sur MENU pour quitter le menu.

# Heure

Vous pouvez définir le format de l'heure sur 12 heures ou sur 24 heures et régler l'heure d'été.

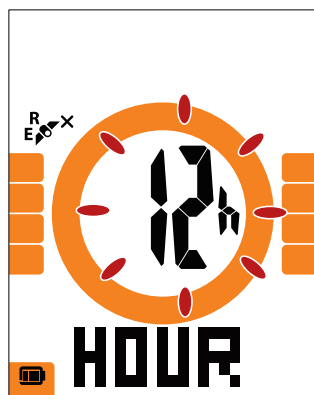

12 h ou 24 h

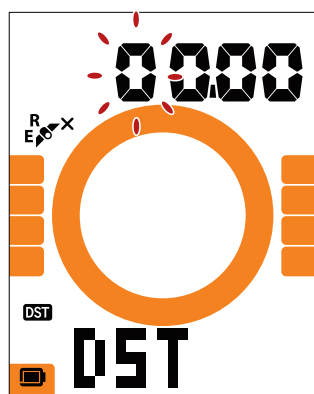

Heure d'été

1. Appuyez sur MENU pour accéder aux réglages.
2. Appuyez sur ▼▲ pour sélectionner "HEURE" et appuyez sur ■OK● pour accéder au réglage de l'HEURE.
3. Appuyez sur ▼▲ pour sélectionner "12 h ou 24 h" et appuyez sur ■OK● pour confirmer la sélection.
4. Le Rider vous permet d'ajuster continuellement l'heure d'été. Appuyez sur ▼▲ pour sélectionner le réglage souhaité et appuyez sur ■OK● pour confirmer et passer au chiffre suivant. Répétez les étapes ci-dessus pour terminer le réglage. Si aucun changement n'est nécessaire, appuyez sur MENU pour retourner au menu principal, appuyez à nouveau pour quitter le menu.

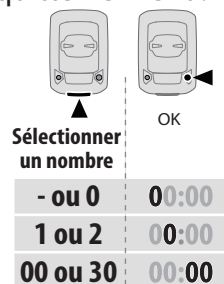

5. Après avoir effectué le réglage, appuyez sur ■OK● pour confirmer et retourner au menu principal, puis appuyez sur MENU pour quitter le menu.

# Direction

La fonction Direction vous informe de la direction que vous êtes en train de prendre. Rider 15 comprend 2 modes d'affichage, le mode Boussole pour pointer vers le nord et le mode Carte pour pointer vers la direction actuelle.

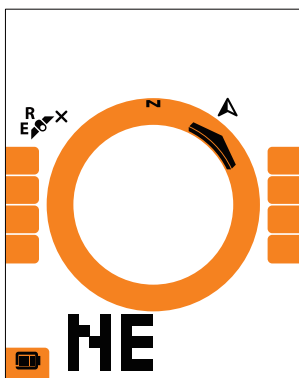

Direction

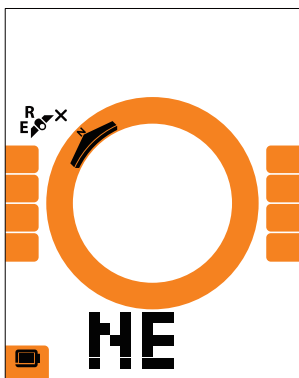

Boussole

1. Appuyez sur MENU pour accéder aux réglages.
2. Appuyez sur ▼▲ pour sélectionner « NE ».
3. Appuyez sur ■OK● pour accéder au réglage « NE ».
4. Appuyez sur ▼▲ pour sélectionner « Direction ou Boussole ».
5. Appuyez sur ■OK● pour confirmer la sélection.
6. Appuyez sur MENU pour quitter le menu.

# Régler odomètre

Vous pouvez ajuster le kilométrage total dans le réglage de l'odomètre.

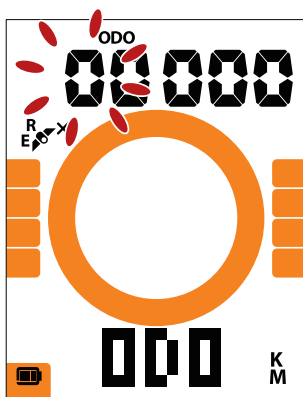

Odomètre

1. Appuyez sur MENU pour accéder aux réglages.
2. Appuyez sur ▼▲ pour sélectionner "ODO" et appuyez sur ■OK● pour accéder au réglage de l'odomètre.
3. Appuyez sur ▼▲ pour sélectionner le réglage souhaité et appuyez sur ■OK● pour confirmer et passer au chiffre suivant. Répétez les étapes ci-dessus pour terminer le réglage.

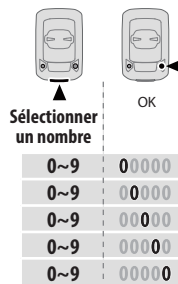

4. Après avoir effectué le réglage, appuyez sur ■OK● pour confirmer et appuyez sur MENU pour quitter le menu.

# Paramètres avancés de l'application Bryton

Après avoir appairé votre Rider 15 avec l'application Bryton Mobile, vous pourrez accéder à la Configuration de la grille et à l'Étalonnage de l'altitude.

## Configuration de l'affichage

Vous pouvez personnaliser votre page de données manuellement, configurer votre FCM, FC SL, activer/désactiver la Pause intelligente et configurer l'Enregistrement des données.

1. Appairer le Rider 15 avec l'application Bryton Mobile
  - a. Allumez le Rider 15.
  - b. Sur votre téléphone, allez dans "Paramètres>Bluetooth" et activez le Bluetooth.
  - c. Allez dans l'application Bryton Mobile et appuyez sur "Paramètres>Paramètres utilisateur>Gestionnaire de périphériques".
  - d. Appuyez sur "+" et choisissez "Bluetooth 4.0".
  - e. Sélectionnez et ajoutez votre périphérique en appuyant sur "+".
  - f. Appuyez sur "Appairer" pour appairer votre périphérique avec votre téléphone. (Uniquement sur téléphone iOS)
  - g. Appuyez sur "Terminer" pour finaliser l'appairage.
2. Personnaliser votre page de données
  - a. Appuyez sur "Paramètres > réglage affichage" dans l'application Bryton Mobile.
  - b. Appuyez sur "OK" pour confirmer la connexion au Rider 15.
  - c. Choisissez "Manuel" pour une personnalisation individuelle.  
Choisissez "Auto" si vous souhaitez conserver cette personnalisation par défaut.
  - d. Appuyez à gauche ou à droite pour modifier le nombre de grilles.
  - e. Appuyez sur 1, 2, 3, 4, 5 pour passer à une autre page de données.
  - f. Appuyez sur la grille de données pour modifier les données du parcours.
3. Saisir votre FCM et votre FC SL
  - a. Appuyez sur "⚙️" pour accéder aux paramètres.
  - b. Appuyez sur les chiffres à côté du FCM et du FC SL pour saisir votre valeur de FCM et de FC SL.
4. Activer/Désactiver Pause intelligente  
Appuyez sur Pause intelligente pour activer/désactiver la pause intelligente.
5. Définir l'enregistrement des données  
Appuyez sur Enregistrement des données pour définir vos réglages souhaités.
6. Synchroniser les nouveaux réglages avec le Rider 15  
Appuyez dans le coin supérieur gauche sur "<" et sélectionnez "Sync" pour synchroniser vos nouveaux réglages.

### Remarque :

- Pour repasser la grille de données aux réglages par défaut, allez dans ⚙️ et appuyez sur Page de données. Le message "Retourner aux réglages par défaut ?" s'affiche, appuyez sur "Oui" pour confirmer.
- Pour afficher le tutoriel pas à pas, veuillez cliquer sur le lien ci-dessous.

**[Bryton Rider 15/10/one | Configuration de la grille avec l'application Bryton](#)**

# Étalonnage de l'altitude

Avec une connexion à Internet, l'application Bryton Mobile fournit des informations d'altitude pour vous permettre de l'étalonner directement. Vous pouvez également modifier l'altitude manuellement.

1. Appairer le Rider 15 avec l'application Bryton Mobile
  - a. Allumez le Rider 15.
  - b. Sur votre téléphone, allez dans "Paramètres>Bluetooth" et activez le Bluetooth.
  - c. Allez dans l'application Bryton Mobile et appuyez sur "Paramètres>Paramètres utilisateur>Gestionnaire de périphériques".
  - d. Appuyez sur "+" et choisissez "Bluetooth 4.0".
  - e. Sélectionnez et ajoutez votre périphérique en appuyant sur "+".
  - f. Appuyez sur "Appairer" pour appairer votre périphérique avec votre téléphone. (Uniquement sur téléphone iOS)
  - g. Appuyez sur "Terminer" pour finaliser l'appairage.
  
2. Étalonner votre altitude
  - a. Appuyez sur "Étal alt." dans l'application Bryton Mobile.
  - b. Appuyez sur "Autoriser" pour permettre à l'application Bryton Mobile d'utiliser l'emplacement actuel afin d'obtenir des informations d'altitude.
  - c. L'application Bryton Mobile affiche l'altitude de votre emplacement actuel. vous pouvez également effectuer des modifications manuelles en appuyant sur ▲ ▼ ou en appuyant sur les chiffres pour le saisir manuellement.
  - d. Appuyez sur "Calibration" pour effectuer la modification suggérée.
  - e. L'application Bryton Mobile recherche les appareils disponibles. Appuyez sur "OK" pour vous connecter au Rider 15.
  - f. Appuyez sur "OK" pour étalonner les données d'altitude pour votre appareil.
  - g. "Étalonnage réussi" s'affiche. Appuyez sur "OK" pour confirmer.

**Remarque :** Pour afficher le tutoriel pas à pas, veuillez cliquer sur le lien ci-dessous.  
**[Bryton Rider 15/10 | Étalonnage de l'altitude avec l'application Bryton](#)**

# Notifications

Après avoir appairé votre smartphone compatible à l'aide de la technologie sans fil Bluetooth Smart avec le Rider 15, vous pouvez recevoir des notifications d'appels téléphoniques, de texte et d'e-mails sur votre Rider 15.

## 1. Appairez votre téléphone avec le Rider 15

- Mettez en marche le Rider 15.
- Sur votre téléphone, allez dans "Paramètres>Bluetooth" et activez le Bluetooth.
- Allez dans l'application Bryton Mobile et appuyez sur "Paramètres>Paramètres utilisateur > Gestionnaire de périphériques".
- Appuyez sur "+" et choisissez "Bluetooth 4.0".
- Sélectionnez et ajoutez votre périphérique en appuyant sur "+".
- Appuyez sur "Appairer" pour appairer votre périphérique avec votre téléphone.
- Appuyez sur "Terminer" pour finaliser l'appairage.

### REMARQUE :

- Si les notifications ne fonctionnent pas, veuillez aller dans "Paramètres>Notifications" sur votre téléphone et vérifier que vous avez autorisé les notifications dans les applications de messages et d'e-mails compatibles ou aller dans les applications de réseaux sociaux et vérifier que vous avez activé les notifications dans les paramètres de votre application.
- Pour effacer les icônes de notification, veuillez appuyer longuement sur MENU.
- Pour afficher le tutoriel pas à pas, veuillez cliquer sur [Bryton Rider15,10 | Configuration des notifications \(iOS\)](#).

## 1. Appairage avec un téléphone Android

- Allumez le Rider 15.
- Sur votre téléphone, allez dans "Paramètres>Bluetooth" et activez le Bluetooth.
- Allez dans l'application Bryton Mobile et appuyez sur "Paramètres>Paramètres utilisateur > Gestionnaire de périphériques".
- Appuyez sur "+" et choisissez "Bluetooth 4.0".
- Sélectionnez et ajoutez votre périphérique en appuyant sur "+".
- Appuyez sur "Terminer" pour finaliser l'appairage.

## 2. Autoriser l'accès aux notifications

- Appuyez sur "Paramètres>Paramètres utilisateur>Notifications".
- Appuyez sur "OK" pour accéder au réglage autorisant l'accès aux notifications pour l'application Bryton.
- Appuyez sur "Bryton" et sélectionnez "OK" pour autoriser l'accès aux notifications pour Bryton.
- Retournez aux paramètres des notifications.
- Sélectionnez et activez Appels entrants, Messages texte et E-mails en appuyant sur chaque élément.

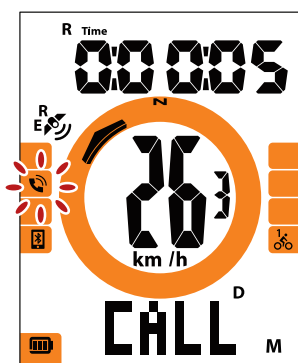

Appels entrants

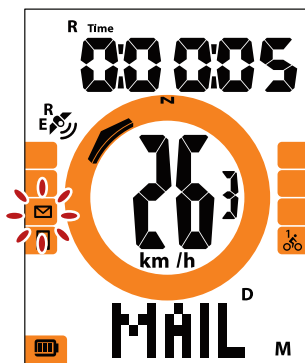

E-mails

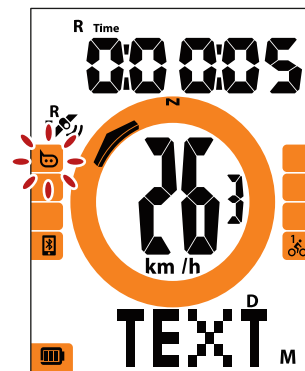

Message texte

### Remarque :

- Pour afficher le tutoriel pas à pas, veuillez cliquer sur [Bryton Rider15/10 | Configuration des notifications \(Android\)](#).
- Pour effacer les icônes de notification, veuillez appuyer longuement sur MENU.

# Annexe

## Spécifications

### Rider 15

Élément	Description
Affichage	Écran LCD HTN type segment de 2"
Taille physique	71 x 46,2 x 16,5 mm
Poids	52g
Température d'utilisation	-10°C ~ 50°C
Température de charge de la batterie	0°C ~ 40°C
Batterie	Batterie rechargeable au lithium-polymère
Durée de vie de la batterie	16 heures avec ciel dégagé
GPS	Récepteur GPS intégré à haute sensibilité avec antenne interne
BLE Smart	Technologie sans fil Bluetooth Smart avec antenne intégrée
Résistant à l'eau	Étanche à une profondeur d'1 mètre pendant 30 minutes au maximum.
Baromètre	Doté d'un baromètre

### Capteurs de vitesse intelligents (optionnel)

Élément	Description
Taille physique	36,9 x 34,8 x 8,1 mm
Poids	6 g
Étanchéité	Exposition accidentelle à l'eau jusqu'à 1 mètre pendant 30 minutes au maximum
Plage de transmission	3 m
Durée de la batterie	Jusqu'à 1 an
Température d'utilisation	-10°C ~ 60°C
Fréquence radio/Protocole	Protocole de communication sans fil 2,4GHz / Bluetooth 4.0 et Dynastream ANT+ Sport

#### REMARQUE :

La précision risque d'être dégradée en cas de mauvais contact du capteur, d'interférences électriques ou magnétiques et en fonction de la distance par rapport à l'émetteur. Pour éviter les interférences magnétiques, il est conseillé de changer de lieu, de nettoyer ou de remplacer la chaîne.

## Capteur de cadence (optionnel)

Élément	Description
Taille physique	36,9 x 31,6 x 8,1 mm
Poids	6 g
Étanchéité	Exposition accidentelle à l'eau jusqu'à 1 mètre pendant 30 minutes au maximum.
Plage de transmission	3 m
Durée de la batterie	Jusqu'à 1 an
Température d'utilisation	-10°C ~ 60°C
Fréquence radio/Protocole	Protocole de communication sans fil 2,4GHz / Bluetooth 4.0 et Dynastream ANT+ Sport

### REMARQUE :

La précision peut être réduite par un faux contact du capteur, des interférences électriques ou la distance entre le récepteur et l'émetteur.

## Moniteur de fréquence cardiaque intelligent (optionnel)

Élément	Description
Taille physique	63 x 34,3 x 15 mm
Poids	14,5 g (capteur) / 31,5g (ceinture)
Étanchéité	Exposition accidentelle à l'eau jusqu'à 1 mètre pendant 30 minutes au maximum.
Plage de transmission	3 m
Durée de la batterie	Jusqu'à 2 ans
Température d'utilisation	0°C ~ 50°C
Fréquence radio/Protocole	Protocole de communication sans fil 2,4GHz / Bluetooth 4.0 et Dynastream ANT+ Sport

## Informations sur la pile

### Capteur de vitesse intelligent et Capteur de cadence intelligent

Les deux capteurs contiennent une pile CR2032 remplaçable par l'utilisateur.

Avant d'utiliser les capteurs :

1. Trouvez le couvercle circulaire de la pile au dos des capteurs.
2. Utilisez votre doigt pour appuyer et tourner le couvercle dans le sens inverse des aiguilles d'une montre pour que l'indicateur du couvercle soit orienté vers l'icône Déverrouillé (🔓).
3. Enlevez le couvercle et le loquet de la pile.
4. Utilisez votre doigt pour appuyer et tourner le couvercle dans le sens des aiguilles d'une montre pour que l'indicateur du couvercle soit orienté vers l'icône Verrouillé (🔒).

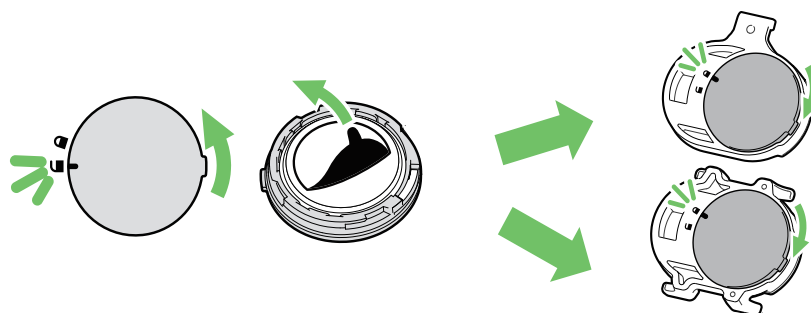

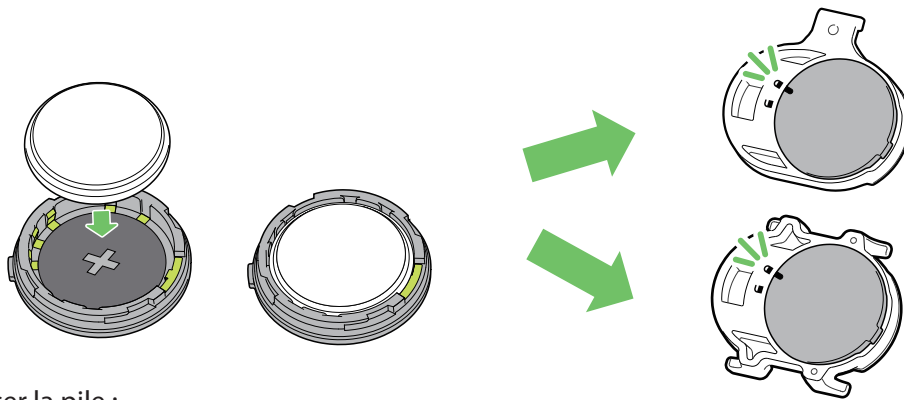

Pour remplacer la pile :

1. Trouvez le couvercle circulaire de la pile au dos des capteurs.
2. Utilisez votre doigt pour appuyer et tourner le couvercle dans le sens inverse des aiguilles d'une montre pour que l'indicateur du couvercle soit orienté vers l'icône Déverrouillé (🔓).
3. Retirez la pile et insérez une pile neuve dans le compartiment de la pile en commençant par le connecteur positif.
4. Utilisez votre doigt pour appuyer et tourner le couvercle dans le sens des aiguilles d'une montre pour que l'indicateur du couvercle soit orienté vers l'icône Verrouillé (🔒).

**REMARQUE :**

- La valeur de la cadence ou de la vitesse clignote dans la page des données lorsque le niveau d'alimentation des capteurs est bas.
- En cas d'installation d'une nouvelle pile, si son connecteur positif n'est pas le premier à être positionné, ce dernier se déformera facilement et peut alors présenter un dysfonctionnement.
- Faites attention à ne pas endommager ou perdre le joint torique du couvercle.
- Contactez votre centre de déchet ménager pour la mise au rebut des piles usagées.

## Moniteur de fréquence cardiaque intelligent

### Batterie du moniteur de fréquence cardiaque

Le moniteur de fréquence cardiaque/capteur de cadence contient une batterie remplaçable du type CR2032. Pour remplacer la batterie :

1. Trouvez le couvercle circulaire de la batterie au dos du moniteur de fréquence cardiaque.
2. Utilisez une pièce pour ouvrir le couvercle dans le sens inverse des aiguilles d'une montre, pour que la flèche sur le couvercle pointe vers OUVERT.
3. Enlevez le couvercle et la batterie. Patientez pendant 30 secondes.
4. Insérez la pile neuve avec le connecteur positif orienté vers le haut et appuyez légèrement dessus.
5. Utilisez une pièce pour tourner le couvercle dans le sens des aiguilles d'une montre pour le fermer, pour que la flèche sur le couvercle pointe vers FERMER.

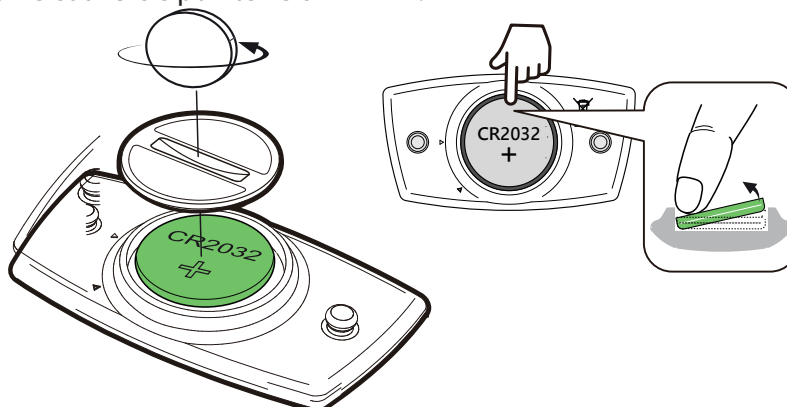

**REMARQUE :**

- La valeur de la fréquence cardiaque clignote dans la page des données lorsque le niveau d'alimentation du capteur de fréquence cardiaque est bas.
- Faites attention à ne pas endommager ou perdre le joint torique du couvercle.
- Contactez votre centre de déchet ménager pour la mise au rebut des batteries usées.

# Installation de Rider 15

## Utilisation du support de vélo pour monter le Rider

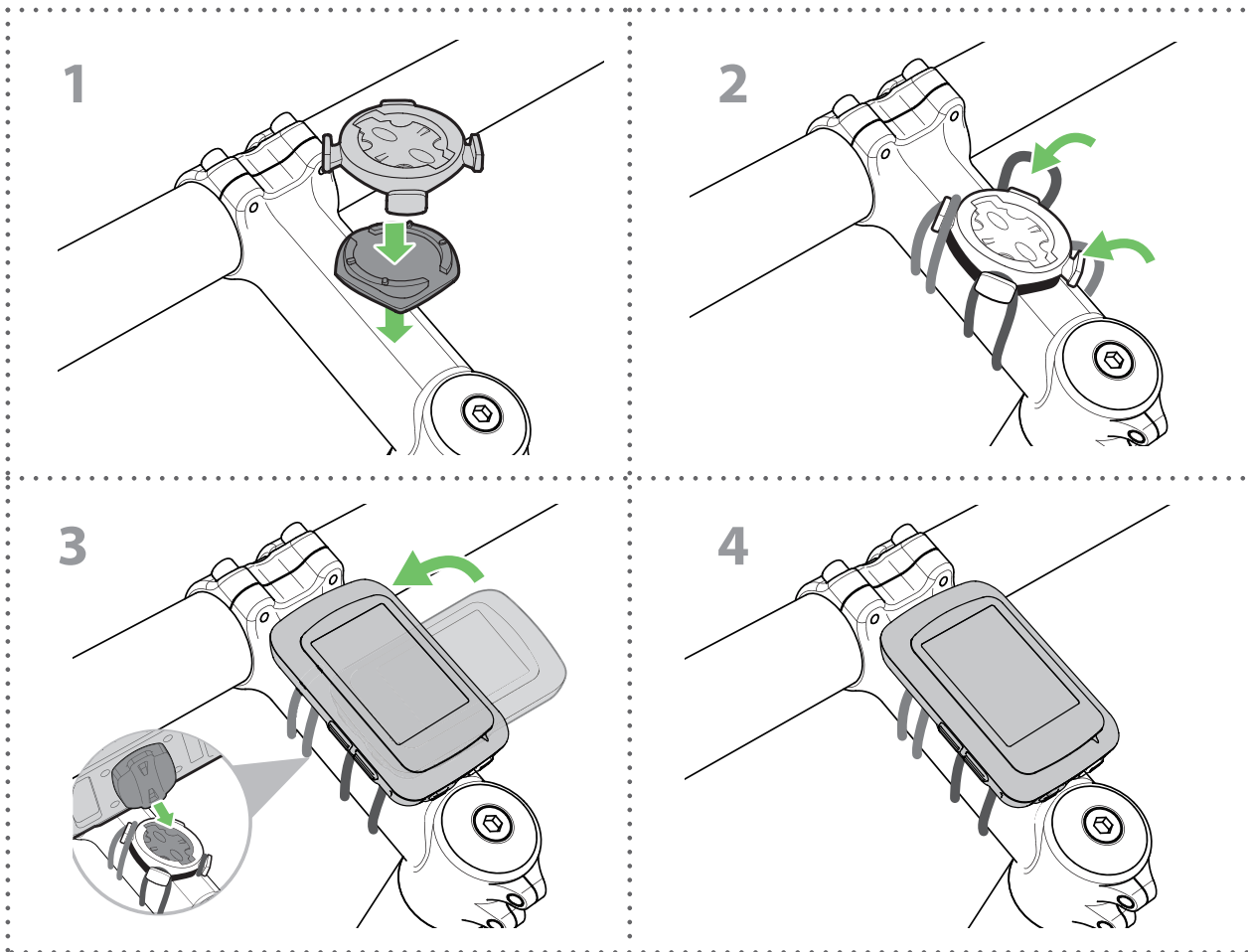

## Utilisation du support déporté pour monter le Rider (Optionnel)

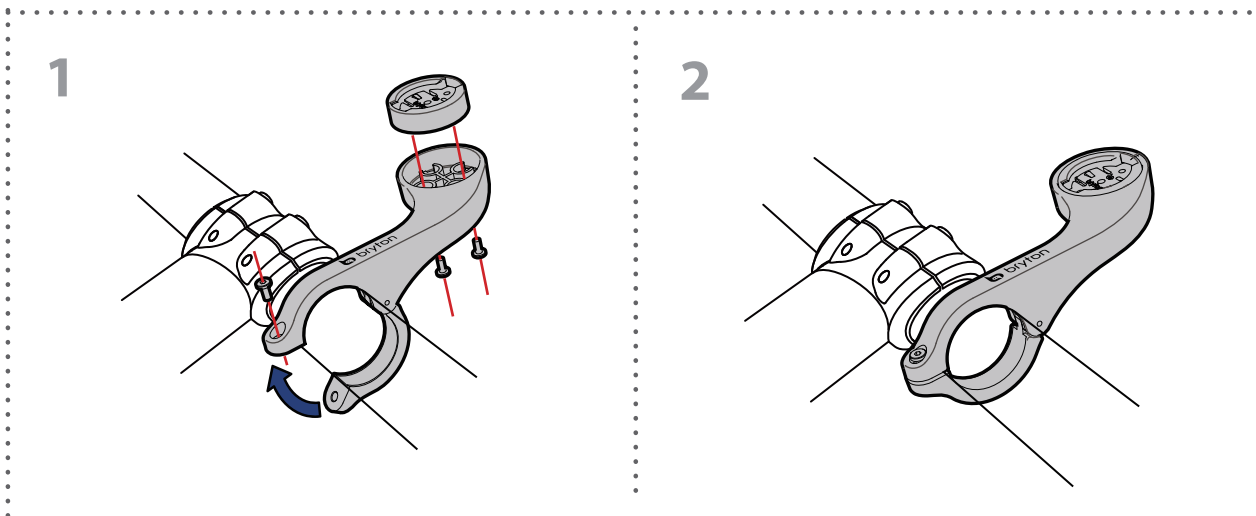

# Installation du capteur Vitesse/Cadence (optionnel)

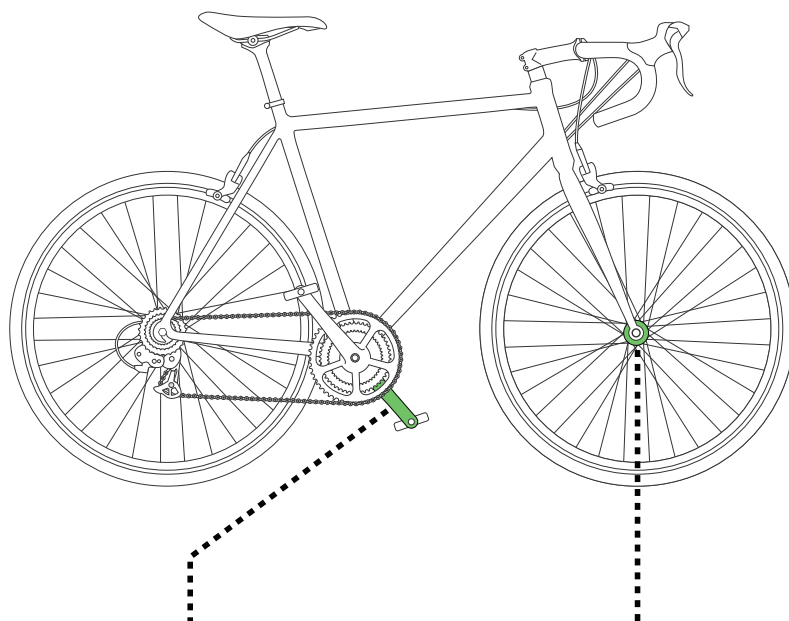

Capteur de cadence

Capteur de vitesse

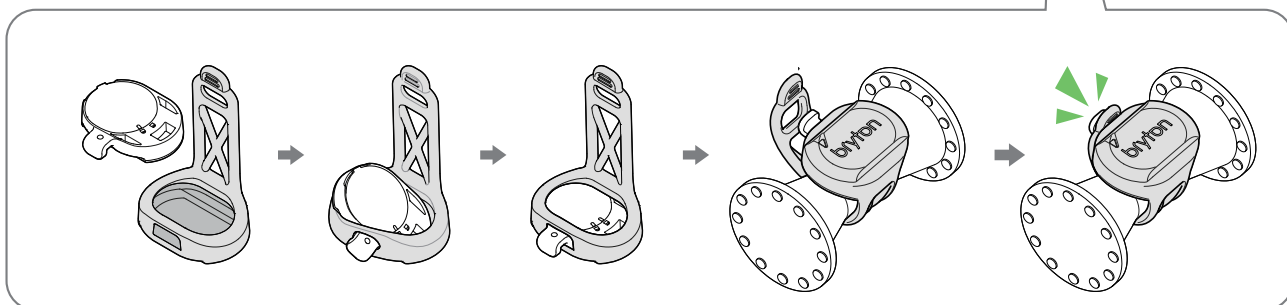
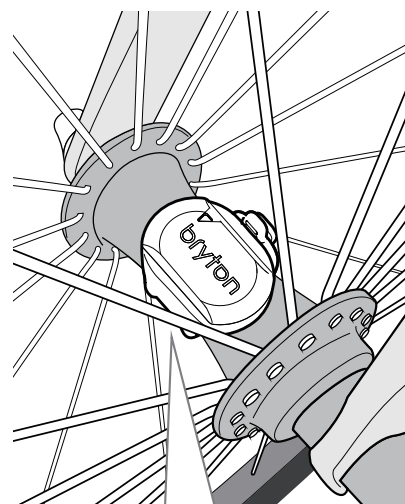
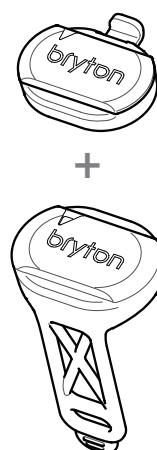
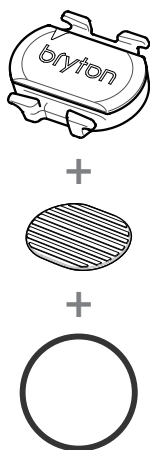
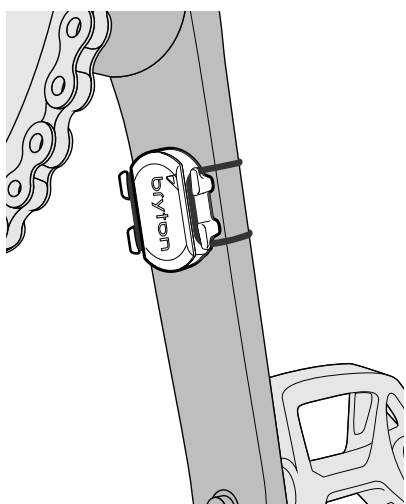

## REMARQUE :

- Une fois les capteurs actifs, le voyant LED clignote deux fois. Le voyant LED continue à clignoter lorsque vous continuez à pédaler pour l'appairage. Après environ 15 clignotements, il cesse de clignoter. S'il n'est pas utilisé pendant 10 minutes, le capteur passe en mode veille pour préserver l'énergie. Veuillez effectuer l'appairage pendant que le capteur est actif.

# Installation de la sangle de fréquence cardiaque (Optionnelle)

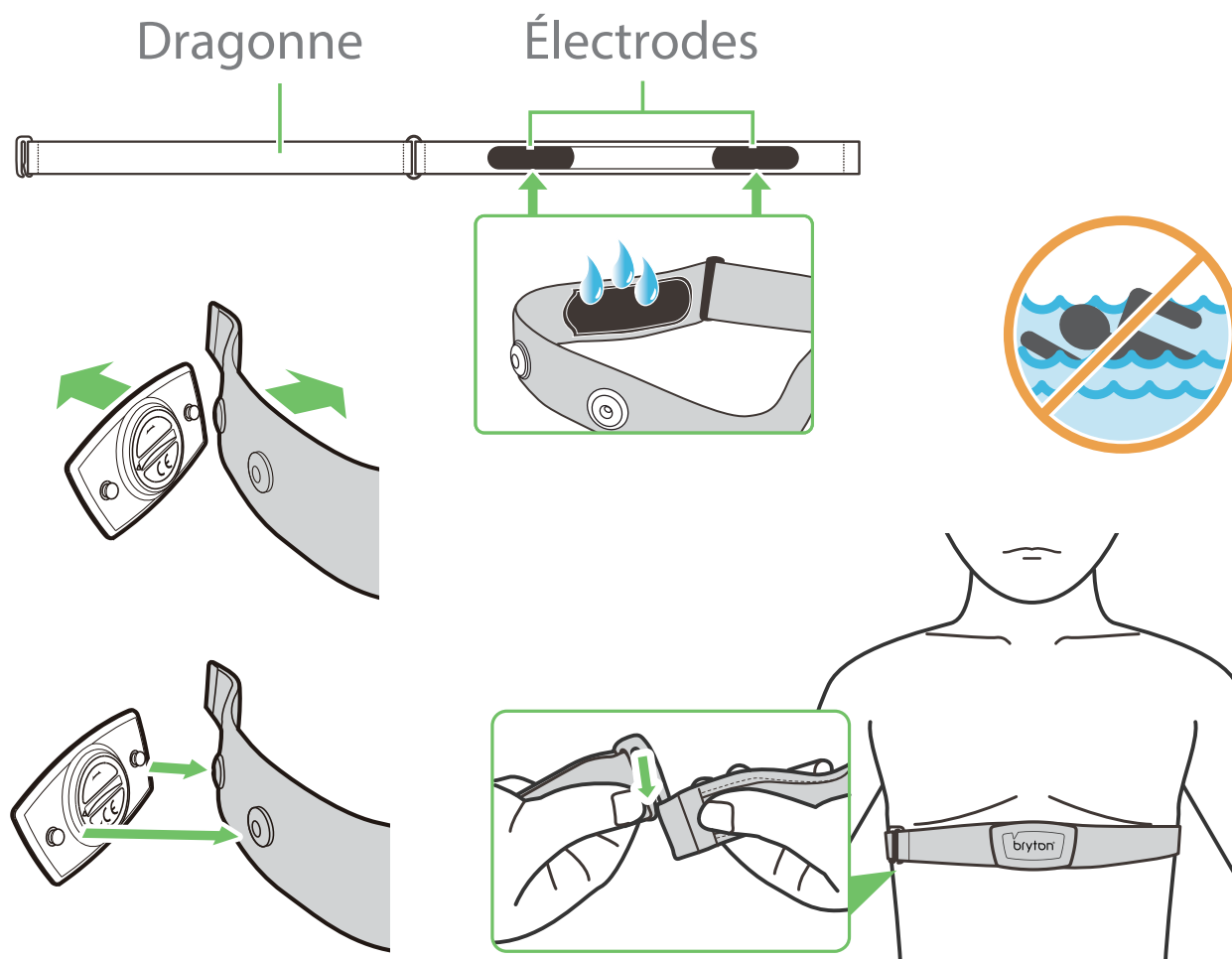

## REMARQUE :

- Par temps froid, portez des vêtements appropriés pour conserver au chaud la sangle de rythme cardiaque.
- La sangle doit être portée à même le corps.
- Ajustez la position du capteur au milieu de votre buste (le porter juste sous la poitrine). Le logo Bryton sur le capteur doit être dirigé vers le haut. Serrez fermement la ceinture élastique pour qu'elle ne se relâche pas pendant l'exercice.
- Si le capteur n'est pas détecté, ou si le relevé est anormal, laissez l'appareil se préchauffer pendant environ 5 minutes.
- Si la ceinture de fréquence cardiaque n'est pas utilisée pendant un laps de temps, retirez le capteur de la ceinture.
- La valeur de la fréquence cardiaque clignote dans la page des données lorsque le niveau d'alimentation du capteur de fréquence cardiaque est bas.



Pour une meilleure protection de l'environnement, piles et accumulateurs usagés doivent être collectés séparément à des fins de recyclage ou d'élimination particulière.

# Taille et circonférence de roue

La taille d'une roue est indiquée sur les deux cotés du pneu.

Taille de roue	L (mm)
12x1,75	935
12x1,95	940
14x1,50	1020
14x1,75	1055
16x1,50	1185
16x1,75	1195
16x2,00	1245
16x1-1/8	1290
16x1-3/8	1300
17x1-1/4	1340
18x1,50	1340
18x1,75	1350
20x1,25	1450
20x1,35	1460
20x1,50	1490
20x1,75	1515
20x1,95	1565
20x1-1/8	1545
20x1-3/8	1615
22x1-3/8	1770
22x1-1/2	1785
24x1,75	1890
24x2,00	1925
24x2,125	1965
24x1(520)	1753
24x3/4 Tubular	1785
24x1-1/8	1795
24x1-1/4	1905
26x1(559)	1913
26x1,25	1950
26x1,40	2005
26x1,50	2010
26x1,75	2023
26x1,95	2050
26x2,10	2068
26x2,125	2070
26x2,35	2083

Taille de roue	L (mm)
26x3,00	2170
26x1-1/8	1970
26x1-3/8	2068
26x1-1/2	2100
650C Tubular 26x7/8	1920
650x20C	1938
650x23C	1944
650x25C 26x1(571)	1952
650x38A	2125
650x38B	2105
27x1(630)	2145
27x1-1/8	2155
27x1-1/4	2161
27x1-3/8	2169
27,5x1,50	2079
27,5x2,1	2148
27,5x2,25	2182
700x18C	2070
700x19C	2080
700x20C	2086
700x23C	2096
700x25C	2105
700x28C	2136
700x30C	2146
700x32C	2155
700C Tubular	2130
700x35C	2168
700x38C	2180
700x40C	2200
700x42C	2224
700x44C	2235
700x45C	2242
700x47C	2268
29x2,1	2288
29x2,2	2298
29x2,3	2326

# Entretien de base de votre Rider 15

Prenez soin de votre appareil pour ne pas l'endommager.

- Ne laissez pas tomber l'appareil et protégez-le de tout choc important.
- Ne pas exposer votre appareil à des températures extrêmes ou de l'humidité excessive.
- La surface de l'écran peut être facilement rayée. Utilisez un protecteur d'écran générique non-adhésif pour aider à protéger l'écran contre les petites rayures.
- Utilisez un détergent neutre dilué avec un chiffon doux pour nettoyer votre appareil.
- N'essayez jamais de démonter, réparer ou de modifier l'appareil de quelque manière que ce soit. Toute tentative dans ce sens annulerait la garantie.

# Champs de données

La connexion des capteurs BLE à votre appareil ou à l'application Bryton Mobile est nécessaire pour afficher certains champs de données.

Heure : Heure GPS actuelle

Durée de déplacement : Temps passé en déplacement pour l'activité actuelle.

Durée itinéraire : Durée totale enregistrée, y compris les pauses.

Distance : Distance de déplacement pour l'activité actuelle.

Odomètre : Distance totale accumulée jusqu'à sa réinitialisation.

Distance 1, Distance 2 : Kilométrage cumulé enregistré avant sa réinitialisation.

Il existe 2 mesures de distance distinctes. Vous êtes libre d'utiliser Distance 1 ou Distance 2 pour enregistrer, par exemple, la distance hebdomadaire totale et en utiliser une autre pour enregistrer, par exemple, la distance mensuelle totale.

L'application Bryton Mobile est nécessaire pour activer cette fonction.

Vitesse : Vitesse instantanée

Vitesse moyenne : Vitesse moyenne pour l'activité actuelle.

Vitesse maximale : Vitesse maximale pour l'activité actuelle.

Cadence : Fréquence de pédalage instantanée.

La connexion d'un capteur de cadence BLE compatible à votre appareil est nécessaire.

Cadence moyenne : Cadence moyenne pour l'activité actuelle.

Cadence maximale : Cadence maximale pour l'activité actuelle.

Zone de fréquence cardiaque : La plage actuelle de votre fréquence cardiaque.

Fréquence cardiaque : Nombre de battements de votre cœur par minute.

La connexion d'un capteur de FC compatible à votre appareil est nécessaire.

Fréquence cardiaque moyenne : Fréquence cardiaque moyenne pour l'activité actuelle.

Fréquence cardiaque maximale : Fréquence cardiaque maximale pour l'activité actuelle.

FCSL % : Fréquence cardiaque moyenne en exercice intense à laquelle la concentration du sang en lactate commence à augmenter exponentiellement.

Zone FCSL : Plage actuelle de votre FCSL.



## RF Exposure Information (MPE)

This device meets the EU requirements and the International Commission on Non-Ionizing Radiation Protection (ICNIRP) on the limitation of exposure of the general public to electromagnetic fields by way of health protection. To comply with the RF exposure requirements, this equipment must be operated in a minimum of 20 cm separation distance to the user.

Hereby, Bryton Inc. declares that the radio equipment type Bryton product is in compliance with Directive 2014/53/EU. The full text of the EU declaration of conformity is available at the following internet address:

[http://www.brytonsport.com/download/Docs/CeDocs\\_Rider15.pdf](http://www.brytonsport.com/download/Docs/CeDocs_Rider15.pdf)



Designed by Bryton Inc.

Copyright © 2018 Bryton Inc. All rights reserved.

7F, No.75, Zhouzi St., Neihu Dist., Taipei City 114, Taiwan (R.O.C.)