

Radio Connect R & GO





Français

F

Deutsch

D

Italiano

I

Nederlands

NL

Sommaire

Précautions d'utilisation	F.2
Description générale	F.4
Présentation des commandes	F.6
Mise en route	F.15
Utiliser la reconnaissance vocale	F.16
Écouter la radio	F.18
Écouter un CD/CD MP3	F.21
Sources audio auxiliaires	F.24
Appairer/désappairer un téléphone	F.27
Connecter/déconnecter un téléphone	F.30
Émettre/recevoir un appel	F.33
Réglages système	F.36
R&Go : Description générale	F.39
R&Go : Fonction navigation	F.45
R&Go : Fonction multimédia	F.47
R&Go : Fonction véhicule	F.50
R&Go : Fonction téléphonie	F.52
R&Go : Réglages des paramètres	F.55
Anomalies de fonctionnement	F.57

Traduit du français. Reproduction ou traduction, même partielle, interdite sans autorisation écrite du constructeur du véhicule.

PRÉCAUTIONS D'UTILISATION (1/2)

Il est impératif de suivre les précautions ci-dessous lors de l'utilisation du système pour des raisons de sécurité ou de risques de dommages matériels. Respectez obligatoirement les lois en vigueur du pays dans lequel vous vous trouvez.



Précautions concernant la manipulation du système audio

- Manipulez les commandes (en façade ou au volant) et consultez les informations à l'écran lorsque les conditions de circulation vous le permettent.
- Réglez le volume sonore à un niveau modéré permettant d'entendre les bruits environnants.

Précautions matérielles

- Ne procédez à aucun démontage ou aucune modification du système afin d'éviter tout risque matériel et de brûlure.
- En cas de dysfonctionnement et pour toute opération de démontage, veuillez contacter un représentant du constructeur.
- N'insérez pas de corps étrangers, de CD/CD MP3 endommagés ou sales dans le lecteur.
- Utilisez uniquement des CD/CD MP3 de forme circulaire de 12 cm de diamètre.
- Manipulez les disques en tenant les bords intérieurs et extérieurs sans toucher la face non imprimée du CD/CD MP3.
- Ne collez pas de papier sur les CD/CD MP3.
- Lors d'une utilisation prolongée, retirez le CD/CD MP3 du lecteur avec précaution car il peut être chaud.
- N'exposez jamais les CD/CD MP3 à la chaleur ou à la lumière directe du soleil.
- L'emploi de produits à base d'alcool et/ou l'aspersion directe d'un liquide est à proscrire.

Précautions concernant le téléphone

- Certaines lois réglementent l'usage du téléphone en voiture. Elles n'autorisent pas pour autant l'usage des systèmes téléphonie mains libres dans n'importe quelle situation de conduite : tout conducteur doit rester maître de sa conduite.
- Téléphoner en conduisant est un facteur de distraction et de risque important, cela pendant toutes les phases d'utilisation (numérotation, communication, recherche d'une entrée dans le répertoire...).

Entretien de la façade

- Utilisez un chiffon doux et si nécessaire, un peu d'eau savonneuse. Rincez avec un chiffon doux légèrement humide puis essuyez avec un chiffon doux sec.
- N'appuyez pas sur l'afficheur de la façade, n'utilisez pas non plus de produits à base d'alcool.

PRÉCAUTIONS D'UTILISATION (2/2)

La description des modèles déclinés dans cette notice, a été établie à partir des caractéristiques connues à la date de conception de ce document. **La notice regroupe l'ensemble des fonctions existantes pour les modèles décrits. Leur présence dépend du modèle de l'équipement, des options choisies et du pays de commercialisation. De même, des fonctionnalités devant apparaître en cours d'année peuvent être décrites dans ce document. Les écrans présents sur la notice sont non-contractuels.**

Selon la marque et le modèle de votre téléphone, certaines fonctions peuvent être partiellement ou totalement incompatibles avec le système multimédia de votre véhicule.

Enfin, dans toute la notice, lorsqu'il est fait référence au Représentant de la marque, il s'agit du constructeur automobile.

DESCRIPTION GÉNÉRALE (1/2)

Introduction

Le système audio assure les fonctions suivantes :

- radio FM (RDS) et AM ;
- radio numérique terrestre (DR) ;
- lecteur CD/CD MP3 ;
- gestion de sources audio auxiliaires ;
- système de téléphonie mains libres Bluetooth®.

Fonctions radio et CD/CD MP3

L'autoradio permet l'écoute de stations radio et la lecture de CD sous différents formats audio.

Les stations de radio sont classées en gammes d'ondes : FM (modulation de fréquence) et AM (modulation d'amplitude).

Le système DR (format DAB, DAB+, T-DMB) permet d'obtenir un meilleur rendu sonore.

Le système RDS permet l'affichage du nom de certaines stations ou d'informations diffusées par les stations radio FM :

- informations sur l'état général du trafic routier (TA) ;
- messages d'urgence.

Fonction audio auxiliaire

Vous pouvez écouter votre baladeur audio directement sur les haut-parleurs de votre véhicule. Vous avez plusieurs possibilités pour connecter votre baladeur, suivant le type d'appareil que vous possédez :

- prise USB ;
- prise Jack ;
- connexion Bluetooth®.

Pour plus de précisions sur la liste des appareils compatibles, consultez un Représentant de la marque.

DESCRIPTION GÉNÉRALE (2/2)

Fonction téléphonie mains libres

Le système de téléphonie mains libres Bluetooth® assure les fonctions suivantes en vous évitant d'avoir à manipuler votre téléphone :

- appairer jusqu'à 6 téléphones;
- émettre/recevoir/rejeter un appel;
- transférer la liste des contacts du répertoire du téléphone ou de la carte SIM (selon le téléphone);
- consulter l'historique d'appels passés depuis le système (selon le téléphone);
- appeler la messagerie.



Fonction Bluetooth®

Cette fonction permet au système audio de reconnaître et manipuler votre baladeur audio ou téléphone portable par l'appairage Bluetooth®.

Vous pouvez activer/désactiver la fonction Bluetooth® par le menu « Bluetooth » :

- affichez le menu des réglages par un appui sur **9**;
- sélectionnez « Bluetooth » en tournant et appuyant sur **5**;
- sélectionnez « ON »/« OFF ».



Votre système téléphonique mains libres a seulement pour objet de faciliter la communication en diminuant les facteurs de risque sans les éliminer totalement. Respectez obligatoirement les lois en vigueur du pays dans lequel vous vous trouvez.

PRÉSENTATION DES COMMANDES (1/9)

Façades du système

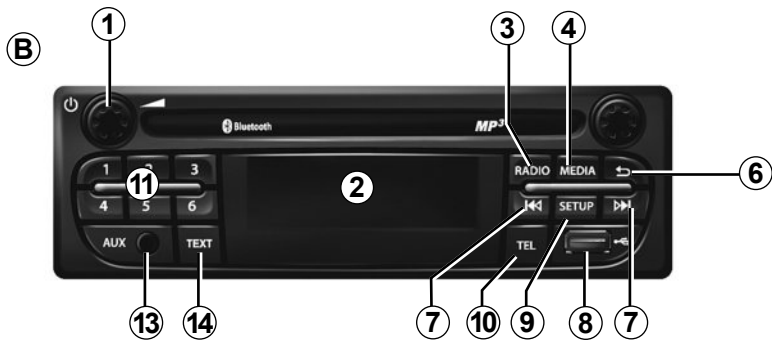
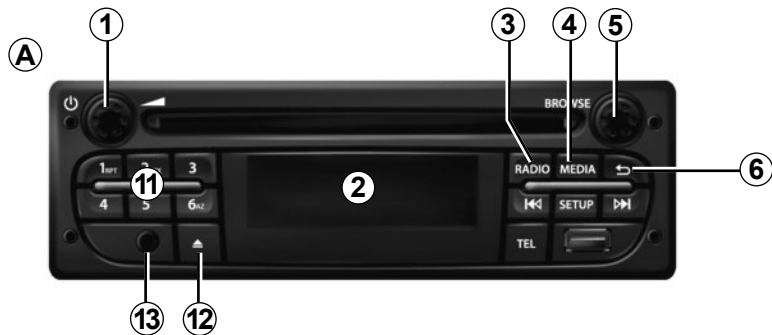

Commandes sous volant

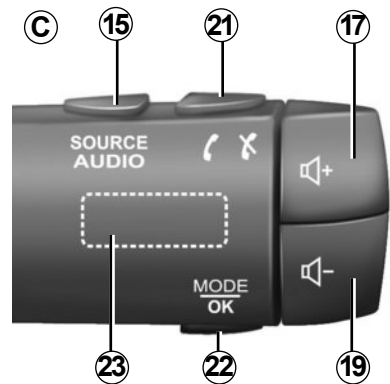

PRÉSENTATION DES COMMANDES (2/9)

Façades du système



Commandes sous volant

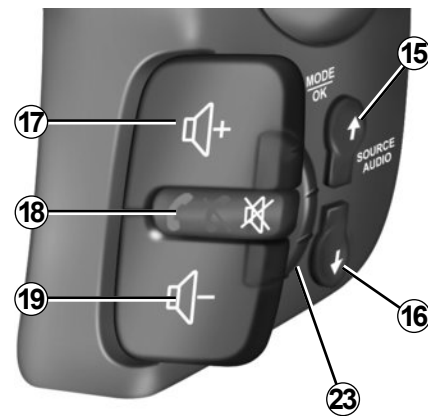
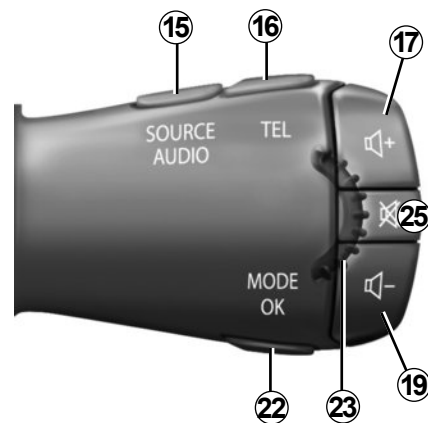

PRÉSENTATION DES COMMANDES (3/9)

Façades du système

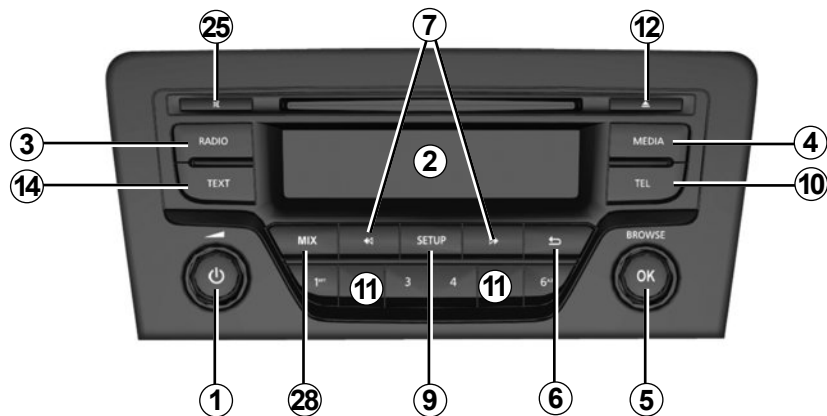
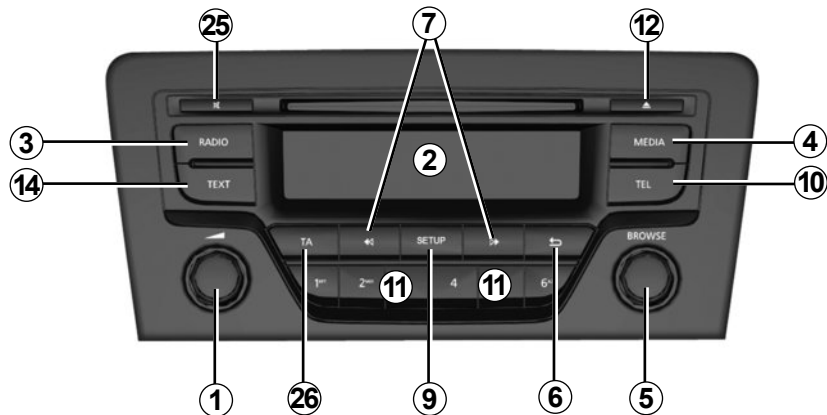

Commandes sous volant

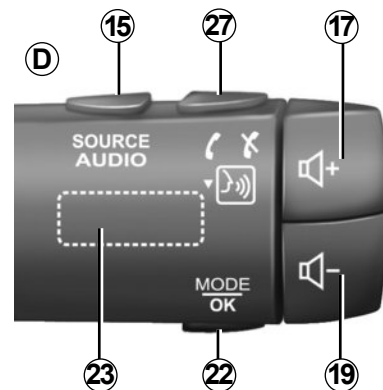

PRÉSENTATION DES COMMANDES (4/9)

Façade du système

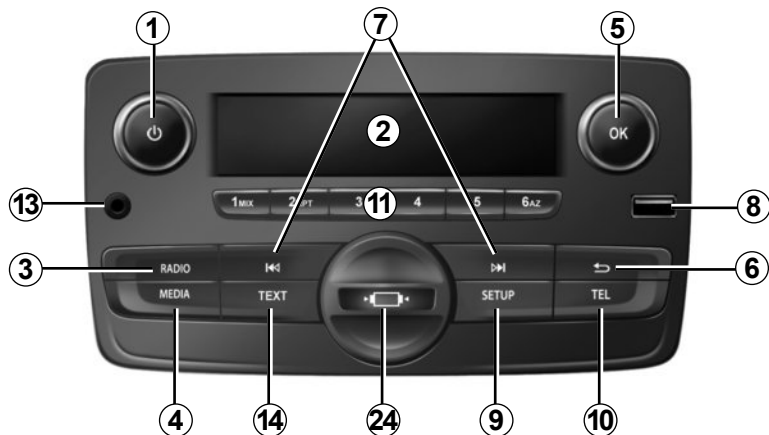

Commandes sur volant

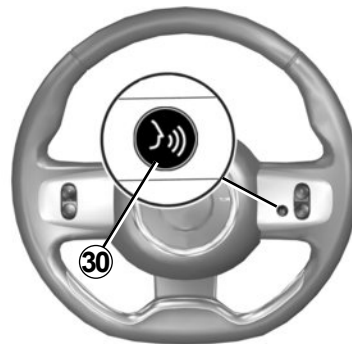

Commandes sur volant

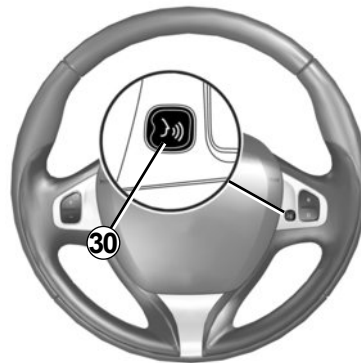
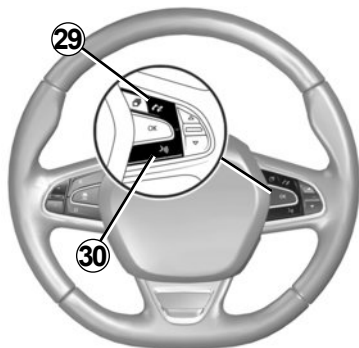

PRÉSENTATION DES COMMANDES (5/9)

	Fonction AUDIO/MEDIA	Fonction TÉLÉPHONIE
1	<ul style="list-style-type: none"> – Appui : marche/arrêt. – Rotation : ajuster le volume de la source audio en cours d'écoute. 	
2	Afficheur d'informations.	
3	<ul style="list-style-type: none"> – Appui court : choisir la source radio et la bande de fréquence : FM1 → FM2 → DR1 → DR2 → AM. – Appui long : mise à jour de la liste radio. 	
4	Sélectionner un média désiré (si connecté) : CD / CD MP3 → USB1 → USB2 → baladeur Bluetooth® → AUX (prise Jack).	
5	<ul style="list-style-type: none"> – Appui : valider une action. – Rotation : naviguer dans les menus ou listes. 	
6	<ul style="list-style-type: none"> – Revenir à l'écran précédent/au niveau précédent pendant un déplacement dans les menus ; – annuler une action en cours. 	
7	<ul style="list-style-type: none"> – Appui court : changer de piste (CD / CD MP3, certains baladeurs audio) ou changer de fréquence radio. – Appui maintenu : avance/retour rapide sur une piste CD / CD MP3 de certains baladeurs audio, ou faire défiler les stations de radio jusqu'à ce que le bouton soit relâché. 	
8	Prise USB des sources audio auxiliaires.	
9	<ul style="list-style-type: none"> – Appui court : accéder au menu des réglages personnalisés. – Appui long : activer la fonction « Text » (uniquement pour les façades A et B). 	

PRÉSENTATION DES COMMANDES (6/9)

	Fonction AUDIO/MEDIA	Fonction TÉLÉPHONIE
10		<ul style="list-style-type: none"> – Appui court : accéder au menu « Téléphone ». – Appui long : rappeler le dernier correspondant.
		À la réception d'un appel : <ul style="list-style-type: none"> – appui court : décrocher l'appel ; – appui long : refuser l'appel.
		Pendant un appel : raccrocher l'appel en cours.
11	Appui court : rappeler une station préenregistrée. Appui long : mémoriser une station de radio.	
12	Éjecter un CD / CD MP3.	
13	Entrée auxiliaire.	
14	Activer la fonction « Text ».	
15	Choisir la source audio : FM1 → FM2 → DR1 → DR2 → AM → CD / CD MP3 → USB1 → USB2 → baladeur Bluetooth® → AUX (prise Jack).	
16		<ul style="list-style-type: none"> – Appui court : accéder au menu « Téléphone ». – Appui long : rappeler le dernier correspondant.
17	Augmenter le volume de la source audio en cours d'écoute.	
18	<ul style="list-style-type: none"> – Couper le son de la source radio en cours d'écoute ; – couper le son et mettre en pause la lecture du CD / CD MP3, USB, baladeur Bluetooth®. 	Appui long : rappeler le dernier correspondant. À la réception d'un appel : <ul style="list-style-type: none"> – appui court : décrocher l'appel ; – appui long : refuser l'appel. Pendant un appel : raccrocher l'appel en cours.

PRÉSENTATION DES COMMANDES (7/9)

	Fonction AUDIO/MEDIA	Fonction TÉLÉPHONIE
19	Diminuer le volume de la source audio en cours d'écoute.	
17 + 19	(Uniquement pour les commandes C et D) – Couper le son de la source radio en cours d'écoute ; – couper le son et mettre en pause la lecture du CD / CD MP3, USB, baladeur Bluetooth®.	
20	Rotation : – radio : naviguer dans la liste radio ; – média : avancer / reculer d'une piste.	Rotation : – menu « Téléphone » : naviguer dans la liste.
	– Appui court : valider une action. Appui long : – revenir à l'écran précédent / au niveau précédent pendant un déplacement dans les menus ; – annuler une action en cours.	– Appui court : valider une action. Appui long : – revenir à l'écran précédent / au niveau précédent pendant un déplacement dans les menus ; – annuler une action en cours.
21		– Appui court : accéder au menu « Téléphone ». – Appui long : rappeler le dernier correspondant.
		À la réception d'un appel : – appui court : décrocher l'appel ; – appui long : refuser l'appel.
		Pendant un appel : raccrocher l'appel en cours.

PRÉSENTATION DES COMMANDES (8/9)

	Fonction AUDIO/MEDIA	Fonction TÉLÉPHONIE
22	<ul style="list-style-type: none"> – Appui court : valider une action. Appui long : <ul style="list-style-type: none"> – revenir à l'écran précédent/au niveau précédent pendant un déplacement dans les menus ; – annuler une action en cours. 	<ul style="list-style-type: none"> – Appui court : valider une action. Appui long : <ul style="list-style-type: none"> – revenir à l'écran précédent/au niveau précédent pendant un déplacement dans les menus ; – annuler une action en cours.
23	Rotation : <ul style="list-style-type: none"> – radio : naviguer dans la liste des stations de radio préalablement enregistrées ; – média : avancer/reculer d'une piste. 	Rotation : <ul style="list-style-type: none"> – menu « Téléphone » : naviguer dans la liste.
24	Cache support téléphone à retirer en tournant celui-ci dans le sens inverse des aiguilles d'une montre.	
25	<ul style="list-style-type: none"> – Couper le son de la source radio en cours d'écoute ; – couper le son et mettre en pause la lecture du CD / CD MP3, USB, baladeur Bluetooth®. 	
26	Activer/désactiver la recherche et l'écoute automatique d'informations routières dès leur diffusion par certaines stations de radio en mode FM ou DR.	

PRÉSENTATION DES COMMANDES (9/9)

	Fonction AUDIO/MEDIA	Fonction TÉLÉPHONIE
27		– Appui court : accéder au menu « Téléphone ».
		À la réception d'un appel : – appui court : décrocher l'appel ; – appui long : refuser l'appel.
		Pendant un appel : raccrocher l'appel en cours.
		– Appui long : activer la reconnaissance vocale. – Appui court : désactiver la reconnaissance vocale.
28	Activer la lecture aléatoire de toutes les pistes du CD/CD MP3.	
29		À la réception d'un appel : – appui court : décrocher l'appel ; – appui long : refuser l'appel.
		Pendant un appel : raccrocher l'appel en cours.
30		– Appui court : activer la reconnaissance vocale. – Appui court : désactiver la reconnaissance vocale.

MISE EN ROUTE

Marche et arrêt

Appuyez brièvement sur la molette **1** de la façade du système audio pour mettre en marche votre système.

Vous pouvez utiliser votre système audio sans démarrer votre véhicule. Il fonctionnera pendant vingt minutes. Appuyez sur la molette **1** de la façade du système audio pour le faire fonctionner pendant vingt minutes supplémentaires.

Éteignez le système audio par un appui court sur le molette **1** de la façade du système audio.

Choix de la source

Pour faire défiler les différentes sources audio, appuyez successivement sur la touche **4** de la façade du système audio ou **15** de la commande sous volant. Les sources audio défilent dans l'ordre suivant : CD / CD MP3 → USB1 → USB2 → BT Streaming (Bluetooth®) → AUX.

Nota : appuyez sur la touche **10** de la façade du système audio ou **16**, **21** ou **27** de la commande sous volant pour afficher le menu téléphonie.

Quand vous insérez un nouveau média (CD / CD MP3, USB, AUX) alors que la radio est allumée, la source change automatiquement et l'écoute du média démarre.

Vous pouvez également sélectionner la source radio en appuyant sur la touche **3** de la façade du système audio ou **15** de la commande sous volant. Des appuis successifs sur la touche **3** de la façade du système audio font défiler les gammes d'ondes dans l'ordre suivant : FM1 → FM2 → DR1 → DR2 → AM → FM1...

Pour changer de source média et radio, appuyez sur le bouton **15** de la commande sous volant.

Volume sonore

Ajustez le volume sonore en tournant la molette **1** de la façade du système audio ou en appuyant sur le bouton **17** ou **19** de la commande sous volant.

L'afficheur indique « VOLUME » suivi de la valeur du réglage en cours (de 00 à 31).

Coupure du son

Appuyez brièvement sur le bouton **18** ou **25**, ou simultanément sur **17** et **19** de la commande sous volant. Le message « PAUSE » s'affiche à l'écran.

Appuyez à nouveau brièvement sur le bouton **18**, **25**, **17** ou **19** de la commande sous volant pour reprendre l'écoute de la source audio en cours.

Vous pouvez aussi désactiver la coupure du son en tournant la molette **1** de la façade du système audio.

UTILISER LA RECONNAISSANCE VOCALE (1/2)

Système de reconnaissance vocale

Votre système audio permet, via votre smartphone compatible, d'utiliser le système de reconnaissance vocale. Celui-ci rend possible le pilotage des fonctionnalités de votre smartphone à la voix, tout en gardant les mains sur le volant.

Nota :

- le système de reconnaissance vocale de votre smartphone vous permet seulement d'utiliser les fonctions de votre téléphone. Il ne vous permet pas d'interagir avec les autres fonctionnalités de votre système audio telles que la radio, le Driving eco... ;
- lors de l'utilisation de la reconnaissance vocale, la langue définie sur votre téléphone sera la langue utilisée par votre système audio ;
- si vous essayez d'utiliser le système de reconnaissance vocale de votre véhicule avec un smartphone actuellement appairé et que ce dernier ne dispose pas de cette fonction, un message s'affiche à l'écran du système audio pour vous en informer.

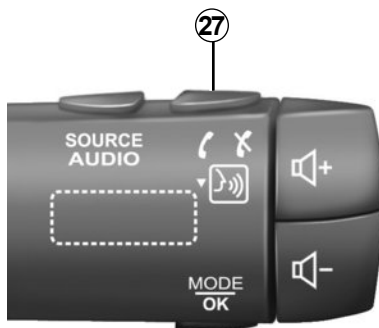

Utilisation de la reconnaissance vocale avec votre téléphone

Activation

Pour activer le système de reconnaissance vocale vous devez :

- capter la 3G, 4G ou le Wifi avec votre smartphone ;
- activer le Bluetooth® de votre smartphone et le rendre visible aux autres appareils (reportez-vous à la notice d'utilisation de votre téléphone) ;



- appairer et connecter votre smartphone au système audio (reportez-vous au chapitre « Appairer, désappairer un téléphone ») ;
- faire un appui long sur le bouton **27** de la commande sous volant ou un appui court sur le bouton **30** sur le volant.

Un signal sonore vous indique que la reconnaissance vocale est activée.

UTILISER LA RECONNAISSANCE VOCALE (2/2)

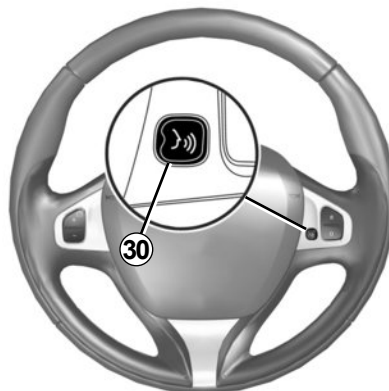
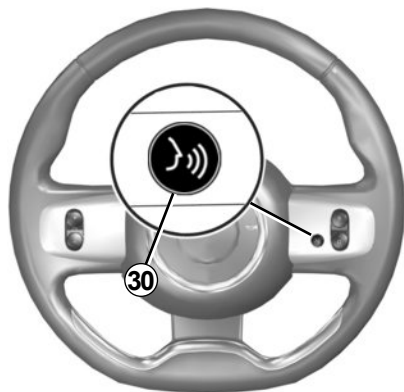

Désactivation

Faites un appui court sur le bouton **27** de la commande sous volant ou **30** sur le volant pour mettre fin à la session de reconnaissance vocale.

Un signal sonore vous indique que la reconnaissance vocale est désactivée.

ÉCOUTER LA RADIO (1/3)

Choisir une gamme d'ondes

Choisissez la gamme d'ondes souhaitée (FM1, FM2, DR1, DR2, AM, FM1...) par appuis successifs sur la touche **3** de la façade du système audio.

Choisir une station de radio FM ou AM

Il existe différents modes pour sélectionner et rechercher une station de radio.

Recherche automatique

Ce mode permet de rechercher des stations disponibles par un balayage automatique. Effectuez un appui long sur la touche **7** de la façade du système audio.

Lorsque vous relâchez la touche **7** de la façade du système audio, la fréquence de la radio la plus proche s'affiche. Tant que vous maintenez la touche **7** de la façade du système audio, la radio augmente ou diminue sans discontinuer.

Recherche manuelle

Ce mode permet de rechercher manuellement de la fréquence par appui court sur la touche **7** de la façade du système audio.

Appuyez sur la touche **7** de la façade du système audio, la fréquence augmente ou baisse.

Mémorisation des stations

Ce mode de fonctionnement permet d'écouter à la demande les stations que vous aurez préalablement mémorisées.

Sélectionnez une gamme d'ondes, puis sélectionnez une station de radio en utilisant les modes décrits précédemment.

Pour mémoriser une station, effectuez un appui long sur l'une des touches du clavier **11** de la façade du système audio jusqu'à entendre un signal sonore.

Vous pouvez mémoriser jusqu'à six stations par gamme d'ondes.

Pour rappeler une station mémorisée, effectuez un appui court sur l'une des touches du clavier **11** de la façade du système audio.

Sélectionner par nom de la station de radio (FM / DR)

Pour sélectionner une station de radio tournez la molette **5** de la façade du système audio ou **20** ou **23** de la commande sous volant.

Cette liste peut comprendre jusqu'à cent stations de radio ayant les plus fortes fréquences dans la région où vous vous trouvez.

Pour actualiser la liste des stations et obtenir les plus récentes, effectuez une mise à jour de la liste radio (FM ou DR). Reportez-vous au paragraphe « Mise à jour de la liste radio (FM ou DR) » de ce chapitre.

ÉCOUTER LA RADIO (2/3)

Réglages de la radio

Affichez le menu des réglages par un appui sur la touche **9** de la façade du système audio, puis sélectionnez « Radio » en tournant et en appuyant sur la molette **5** de la façade du système audio. Les fonctions disponibles sont les suivantes :

- « iTrafic » ;
- « Alertes DR » ;
- « Màj Liste FM » ;
- « Màj Liste DR ».

« iTrafic »

Lorsque cette fonction est activée, votre système audio permet la recherche et l'écoute automatique d'informations routières dès leur diffusion par certaines stations de radio en mode FM ou DR.

Nota : sur la gamme d'ondes AM, la fonction n'est pas disponible.

Sélectionnez la station d'informations, puis choisissez si vous le souhaitez une autre source d'écoute.

Les informations routières sont diffusées automatiquement et prioritairement quelle que soit la source écoutée.

Pour activer ou désactiver cette fonction, reportez-vous au paragraphe « Réglages de la radio » du chapitre « Réglages système ».

« Alertes DR » (bulletin d'informations)

Lorsque cette fonction est activée, elle permet l'écoute automatique d'informations dès leur diffusion par certaines stations de radio FM ou DR.

Si vous sélectionnez ensuite d'autres sources, la diffusion du type de bulletin choisi interrompra la lecture des autres sources.

Pour activer ou désactiver cette fonction, reportez-vous au paragraphe « Alertes DR » du chapitre « Réglages système ».

« Màj Liste FM »

Cette fonction permet d'effectuer une mise à jour de toutes les stations FM dans la région où vous vous trouvez.

- affichez le menu des réglages par un appui sur la touche **9** de la façade du système audio, puis sélectionnez « Radio » en tournant et en appuyant sur la molette **5** de la façade du système audio ;
- sélectionnez « Màj Liste FM » en tournant et appuyant sur la molette **5** de la façade du système audio.

La mise à jour automatique des stations FM dans la région démarre. Le message « Mise à jour Liste FM » s'affiche sur l'écran.

Le balayage automatique des fréquences terminé, le message « Liste FM mise à jour » s'affiche sur l'écran.

Nota : si une autre source est sélectionnée, la mise à jour de la liste radio FM continue en arrière plan.

Pour passer d'une fréquence enregistrée à l'autre, appuyez sur l'une des touches **7** de la façade du système audio.

Nota : vous avez également la possibilité de mettre à jour la liste radio FM par un appui long sur la touche **3** de la façade du système audio.

ÉCOUTER LA RADIO (3/3)

« Màj Liste DR »

Cette fonction permet d'effectuer une mise à jour de toutes les stations DR dans la région où vous vous trouvez.

- Affichez le menu des réglages par un appui sur la touche **9** de la façade du système audio, puis sélectionnez « Radio » en tournant et en appuyant sur la molette **5** de la façade du système audio ;
- sélectionnez « Màj Liste DR » en tournant et en appuyant sur la molette **5** de la façade du système audio ;
- la mise à jour automatique des stations de la liste de radio numérique terrestre dans la région démarre. Le message « Mise à jour Liste DR » s'affiche sur l'écran.

Le balayage automatique des fréquences terminé, le message « Liste DR mise à jour » s'affiche sur l'écran.

Nota : vous avez la possibilité de mettre à jour la liste radio DR en effectuant un appui long sur la touche **3** de la façade du système audio.

Sélection d'une station

Choisissez la gamme d'ondes souhaitée (FM1, FM2, DR1, DR2 ou AM) par appuis successifs sur la touche **3** de la façade du système audio.

- tournez la molette **5** de la façade du système audio ou **20** ou **23** de la commande sous volant pour faire défiler les stations de radio dans la liste FM/DR ou les fréquences radio AM ;
- appuyez sur la touche **7** de la façade du système audio pour faire défiler les fréquences radio FM/AM ou les stations radio DR.

Affichage des textes radio

Pour afficher le menu des textes, effectuez un appui court sur la touche **14** de la façade du système audio, ou effectuez un appui long sur la touche **9** de la façade du système audio. Les fonctions disponibles sont les suivantes :

- « Radiotext » ;
- « EPG ».

Nota : si aucune information n'est fournie, le message « Aucun message » s'affiche sur l'écran.

Informations textuelles « Radiotext » (FM)

Certaines stations de radio FM diffusent des informations textuelles liées au programme en cours d'écoute (par exemple le titre d'une chanson, le nom de l'artiste).

Nota : ces informations sont disponibles uniquement pour certaines stations de radio.

Guide des programmes « EPG » (DR)

Lorsque cette fonction est activée, votre système audio permet d'afficher le programme des prochaines émissions de la journée de la station.

Nota : ces informations sont disponibles uniquement pour les trois prochaines plages horaires de la station sélectionnée.

ÉCOUTER UN CD, CD MP3 (1/3)

Caractéristiques des formats lus

Seuls les fichiers avec extension CDA/MP3 sont lus.

Si un CD contient à la fois des fichiers de CD audio et des fichiers audio compressés, les fichiers audio compressés ne seront pas pris en compte.

Nota : certains fichiers protégés (droits d'auteur) peuvent ne pas être lus.

Nota : pour une meilleure lisibilité des noms de dossier et de fichier, il est conseillé d'utiliser des noms de moins de soixante-quatre caractères et d'éviter les caractères spéciaux.

Entretien des CD/CD MP3

N'exposez jamais un CD/CD MP3 à la chaleur ou à la lumière directe du soleil afin de préserver sa qualité de lecture. Pour nettoyer un CD/CD MP3, utilisez un chiffon doux en frottant du centre vers la périphérie du CD.

De manière générale, reportez-vous aux conseils d'entretien et de stockage du fabricant du CD.

Nota : certains CD rayés ou sales peuvent ne pas être lus.

Insérer un CD/CD MP3

Reportez-vous au chapitre « Précautions d'utilisation ».

Vérifiez qu'il n'y a pas de CD dans le lecteur, puis insérez le CD face imprimée vers le haut.

Écouter un CD/CD MP3

À l'insertion d'un CD/CD MP3 (face imprimée vers le haut), le système audio passe automatiquement en source CD/CD MP3 commençant la lecture par la première piste musicale.

Si le système audio est éteint et que le contact est mis, l'insertion d'un CD/CD MP3 met le système audio en marche et la lecture du CD/CD MP3 commence. Si le contact n'est pas mis, le système audio ne se met pas en marche.

Si vous écoutez la radio et qu'un CD/CD MP3 est dans le lecteur, vous pouvez choisir d'écouter le CD/CD MP3 en appuyant sur la touche **4** de la façade du système audio ou **15** de la commande sous volant. La lecture commence dès que le système audio est passé en source CD/CD MP3.

Rechercher une piste

Appuyez brièvement sur la touche **7** de la façade du système audio ou tournez la molette **20** ou **23** de la commande sous volant pour passer d'une piste à une autre.

Lecture accélérée

Maintenez l'appui sur la touche **7** de la façade du système audio pour l'avance ou le retour rapide.

La lecture reprend lorsque la touche est relâchée.

ÉCOUTER UN CD, CD MP3 (2/3)



Lecture aléatoire « Mix »

Un CD/CD MP3 inséré, appuyez sur la touche « 1 » ou « 2 » du clavier de la façade du système audio ou appuyez sur la touche **28** de la façade du système audio pour activer la lecture aléatoire de toutes les pistes du CD/CD MP3.

Le témoin « MIX » s'allume sur l'écran. Une piste est choisie de manière aléatoire. Le passage d'une piste à une autre se fait de manière aléatoire.

Appuyez à nouveau sur la touche « 1 » ou « 2 » du clavier de la façade du système audio ou appuyez sur la touche **28** de la façade du système audio pour désactiver la lecture aléatoire, le témoin « MIX » s'éteint.

L'extinction du système audio et l'éjection du CD/CD MP3 désactivent automatiquement la lecture aléatoire.

Nota : sur un CD MP3, la lecture aléatoire s'effectue sur le dossier en cours de lecture. Changez de dossier pour lancer la lecture aléatoire de ce dernier.

Répéter « RPT »

Cette fonction permet de répéter une piste en cours.

Un CD/CD MP3 inséré, appuyez sur la touche « 1 » ou « 2 » du clavier de la façade du système audio pour activer la fonction répétition. Le témoin « RPT » s'allume sur l'écran.

Appuyez à nouveau sur la touche « 1 » ou « 2 » du clavier de la façade du système audio pour désactiver la fonction répétition, le témoin « RPT » s'éteint.

Nota : la lecture aléatoire activée, l'activation de la fonction répétition entraîne la désactivation de cette première, le témoin « MIX » s'éteint et le témoin « RPT » s'allume.

ÉCOUTER UN CD, CD MP3 (3/3)

Pause

Appuyez simultanément sur les boutons **17** et **19** de la commande sous volant, ou faites un appui court sur le bouton **18** ou **25** de la commande sous volant pour suspendre momentanément le volume sonore.

Cette fonction se désactive lors d'une action sur le volume, d'un changement de source ou de la diffusion automatique d'informations.

Afficher les informations textuelles (CD-Text ou ID3 tag)

Appuyez brièvement sur la touche **14** de la façade du système audio ou faites un appui long sur la touche **9** de la façade du système audio pour voir défiler les informations ID3 tag (nom de l'artiste, nom de l'album, temps écoulé, nom du titre).

Pour afficher toutes les informations ID3 tag dans la même page, appuyez longuement sur la touche **14** de la façade du système audio.

Éjecter un CD/CD MP3

Éjectez un CD/CD MP3 du lecteur en appuyant sur la touche **12** de la façade du système audio.

Nota : un disque éjecté non retiré dans les vingt secondes est automatiquement réinséré dans le lecteur CD.

SOURCES AUDIO AUXILIAIRES (1/3)

Votre système audio possède des entrées pour connecter une ou plusieurs sources audio externes (clé USB, lecteur MP3, baladeur audio Bluetooth®...).

Vous avez plusieurs possibilités pour connecter votre baladeur :

- prise(s) USB ;
- prise Jack ;
- connexion Bluetooth®.

Nota : les formats de la source audio auxiliaire peuvent être MP3,WMA et AAC.

Prise(s) USB

Connexion

Connectez la clé USB à la prise USB.

Une fois la prise de l'appareil branchée, la piste lue s'affiche automatiquement.

Utilisation clé USB

La lecture des fichiers audio se lance automatiquement.

Pour accéder à l'arborescence de votre source audio, tournez ou appuyez sur la molette **5** de la façade du système audio, ou **20** ou **25** de la commande sous volant.

Nota :

- la lecture aléatoire sur une clé USB fonctionne comme pour un CD MP3. Reportez-vous au paragraphe « Lecture aléatoire Mix » du chapitre « Écouter un CD / CD MP3 » ;
- la fonction répétition sur une clé USB fonctionne comme pour un CD MP3. Reportez-vous au paragraphe « Répéter » du chapitre « Écouter un CD / CD MP3 ».

Chargement avec le port USB

Une fois la prise USB de votre baladeur audio connectée au port USB du système audio, vous pouvez bénéficier du chargement ou du maintien de charge de la batterie pendant son utilisation.

Nota : certains appareils ne bénéficient pas du chargement ou du maintien de charge de la batterie lorsqu'ils sont connectés au port USB du système audio.

SOURCES AUDIO AUXILIAIRES (2/3)

Prise Jack

Connexion

À l'aide d'un câble spécifique (non fourni), connectez la prise Jack de l'entrée auxiliaire **13** de la façade du système audio à la prise casque du baladeur audio (généralement prise Jack 3,5 mm).

Nota : vous ne pouvez pas sélectionner une piste directement via votre système audio. Pour sélectionner une piste, vous devez manipuler directement votre baladeur audio, véhicule à l'arrêt.

Utilisation

Il n'y a que le texte « AUX » affiché à l'écran du système audio. Aucune indication sur le nom de l'artiste ou de piste n'est visible.

Nota : pour régler la sensibilité de la prise Jack, reportez-vous au chapitre « Réglages système ».

Lecture audio Bluetooth®

Afin de pouvoir utiliser un appareil numérique Bluetooth®, vous devez l'appairer au véhicule lors de la première utilisation (reportez-vous au paragraphe « Fonction Bluetooth® » du chapitre « Description générale »).

L'appairage permet au système audio de reconnaître et de mémoriser un appareil numérique Bluetooth®.

Nota : si votre appareil numérique Bluetooth® dispose des fonctions de téléphonie et de baladeur audio, l'appairage d'une de ces fonctions entraîne automatiquement l'appairage de l'autre.



Manipulez le baladeur audio lorsque les conditions de circulation vous le permettent.

Rangez le baladeur audio lorsque vous roulez (risque de projection en cas de freinage brutal ou en cas de choc).

Connexion

Pour un appareil déjà appairé, effectuez les opérations suivantes :

- activez la connexion Bluetooth® du baladeur et rendez-le visible des autres appareils (reportez-vous à la notice d'utilisation de votre baladeur) ;
- sélectionnez la source audio Bluetooth® par appui sur la touche **4** de la façade du système audio ou sur le bouton **15** de la commande sous volant.

SOURCES AUDIO AUXILIAIRES (3/3)

Utilisation

Votre baladeur doit être connecté au système audio pour accéder à toutes ses fonctions.

Nota : aucun appareil numérique ne peut être connecté au système audio s'il n'a pas été préalablement appairé.

Une fois que le baladeur numérique Bluetooth® est connecté, vous pouvez le manipuler à partir de votre système audio.

Appuyez sur le bouton **25** ou **18** ou simultanément sur les boutons **17** et **19** de la commande sous volant pour passer en mode pause de la piste audio (un nouvel appui reprend la lecture).

Appuyez sur la touche **7** de la façade du système audio ou tourner la molette **20** ou **23** de la commande sous volant pour passer à la piste précédente ou suivante.

Nota :

- le nombre de fonctionnalités accessibles varie selon le type de baladeur et sa compatibilité avec le système audio ;
- dans certains cas particuliers, reportez-vous à la notice de votre équipement pour finaliser la procédure de connexion.



Manipulez le baladeur audio lorsque les conditions de circulation vous le permettent.

Rangez le baladeur audio lorsque vous roulez (risque de projection en cas de freinage brutal ou en cas de choc).

APPAIRER, DÉAPPAIRER UN TÉLÉPHONE (1/3)

Connexion Bluetooth®

Pour activer la fonction Bluetooth® du système, appuyez sur la touche **9** de la façade du système audio, sélectionnez « Bluetooth » en tournant et appuyant sur la molette **5** de la façade du système audio, puis sélectionnez « ON »/« OFF ».

Appairer un téléphone

Pour utiliser votre système mains libres, appairez votre téléphone Bluetooth® à votre système audio. Assurez-vous que votre système audio et votre téléphone sont allumés, que le Bluetooth® de votre téléphone est activé et que son statut est réglé sur « visible » (reportez-vous à la notice d'utilisation de votre téléphone).

L'appairage permet au système audio de reconnaître et de mémoriser un téléphone.

Vous pouvez appairer jusqu'à cinq téléphones, mais un seul peut être connecté à la fois avec le système audio.

L'appairage peut s'effectuer depuis le système audio et/ou depuis votre téléphone.



Appairer un téléphone Bluetooth® avec le système audio depuis le système audio

Cette méthode permet d'effectuer une recherche Bluetooth® depuis le système audio.

Pour appairer un téléphone avec cette méthode, effectuez les opérations suivantes :

- affichez le menu téléphone par un appui sur la touche **10** de la façade du système audio ou **16**, **21** ou **27** de la commande sous volant ;

- sélectionnez « Chercher tel » en tournant et en appuyant sur la molette **5** de la façade du système audio ou **20** ou **23** de la commande sous volant.

La recherche des appareils Bluetooth® présents à proximité démarre (cette recherche peut prendre jusqu'à soixante secondes). Le message « Recherche en cours... » apparaît sur l'afficheur du système audio.

- Sélectionnez le téléphone que vous souhaitez appairer en tournant et en appuyant sur la molette **5** de la façade du système audio ;
- lorsque le message « Connecté » s'affiche à l'écran du système audio, l'appareil Bluetooth® est automatiquement enregistré et connecté au véhicule.

Au bout de soixante secondes, si l'appairage échoue, répétez ces opérations. Pour plus d'informations, consultez la notice d'utilisation de votre téléphone.

APPAIRER, DÉSPAIRER UN TÉLÉPHONE (2/3)

Appairer un téléphone Bluetooth® avec système audio depuis votre téléphone

Cette méthode permet d'effectuer une recherche Bluetooth® depuis votre téléphone.

Pour appairer votre téléphone avec cette méthode, effectuez les opérations suivantes :

- affichez le menu téléphone par un appui sur la touche **10** de la façade du système audio ou **16, 21** ou **27** de la commande sous volant ;
- sélectionnez « Appairer tel » en tournant et en appuyant sur la molette **5** de la façade du système audio ou **20** de la commande sous volant ;
- le message « Entrez le code » s'affiche sur l'écran du système et un décompte de soixante secondes débute.

Le système audio est désormais visible des autres appareils Bluetooth® pendant une minute environ.

- Recherchez le système audio désigné sous le nom « MY CAR » ou « R&Go Multimedia » à l'aide de votre téléphone puis sélectionnez-le (reportez-vous à la notice d'utilisation de votre téléphone).

Le message « MY CAR connecté » ou « R&Go Multimedia » s'affiche sur votre téléphone pour vous informer que votre système audio est appairé et connecté avec votre téléphone.

Le message « R&Go Multimédia » s'affiche sur l'écran seulement si l'application R&Go se connecte au système audio et que l'application est installée sur votre smartphone.

Si l'appairage échoue, l'afficheur du système audio retourne au menu principal.

Si le nombre maximum de téléphones appairés au système audio est atteint, l'appairage d'un nouveau téléphone nécessite le désappairage d'un téléphone existant (reportez-vous au paragraphe « Désappairer un téléphone » de ce chapitre).



Pour des raisons de sécurité, effectuez ces opérations véhicule à l'arrêt.



Votre système téléphonique mains libres a seulement pour objet de faciliter la communication en diminuant les facteurs de risque sans les éliminer totalement. Respectez obligatoirement les lois en vigueur du pays dans lequel vous vous trouvez.

APPAIRER, DÉAPPAIRER UN TÉLÉPHONE (3/3)

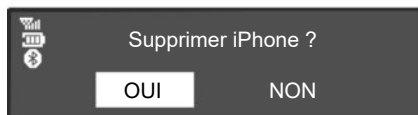

Désappairer un téléphone

Le désappairage permet de supprimer un téléphone de la mémoire du système audio.

Pour désappairer et supprimer votre téléphone de la mémoire du système audio, effectuez les opérations suivantes :

- affichez le menu téléphone par un appui sur la touche **10** de la façade du système audio ou **16, 21** ou **27** de la commande sous volant ;

- sélectionnez le menu « Suppr. tel » en tournant et appuyant sur la molette **5** de la façade du système audio ou **20** de la commande sous volant ;
- sélectionnez dans la liste, le téléphone à désappairer en tournant et appuyant sur la molette **5** de la façade du système audio ou **20** de la commande sous volant ;

Un message s'affiche à l'écran du système audio pour confirmer et valider votre choix.

- tournez et appuyez sur la molette **5** de la façade du système audio ou **20** de la commande sous volant, pour sélectionner « OUI » ;

Nota : le désappairage d'un téléphone supprime tous les contacts du répertoire téléphonique et l'historique des appels dans le système audio synchronisés avec le téléphone.

CONNECTER, DÉCONNECTER UN TÉLÉPHONE (1/3)

Connecter un téléphone appairé

Votre téléphone doit être connecté au système de téléphonie mains libres pour accéder à toutes ses fonctions.

Aucun téléphone ne peut être connecté au système de téléphonie mains libres s'il n'a pas préalablement été appairé. Reportez-vous au paragraphe «Appairer un téléphone» du chapitre «Appairer/Désappairer un téléphone».

Nota : la connexion Bluetooth® de votre téléphone doit être activée et réglée sur « visible ».

Connexion automatique

Dès l'allumage du véhicule, le système audio recherche les téléphones appairés présents à proximité.

Nota : le téléphone prioritaire est le dernier à avoir été connecté.

La recherche se poursuit jusqu'à ce qu'un téléphone appairé soit trouvé (cette recherche peut prendre jusqu'à 5 minutes).

Nota : pour plus de précisions sur la liste des téléphones compatibles, veuillez vous adresser à un Représentant de la marque ou consultez le site Internet du constructeur s'il en dispose.

Nota :

- contact mis, vous pouvez bénéficier d'une connexion automatique de votre téléphone. Il peut être nécessaire d'activer la fonction de connexion Bluetooth® automatique de votre téléphone avec le système mains libres. Pour ce faire, reportez-vous à la notice de votre téléphone ;
- à la reconnexion et en présence de deux téléphones appairés dans le périmètre de réception du système mains libres, le dernier téléphone connecté sera prioritaire, y compris si ce dernier se trouve à l'extérieur du véhicule et à portée du système mains libres.

Nota : si au moment de la connexion avec votre système de téléphonie mains libres vous êtes déjà en communication, alors le téléphone sera automatiquement connecté et la conversation basculera sur les haut-parleurs du véhicule.

CONNECTER, DÉCONNECTER UN TÉLÉPHONE (2/3)

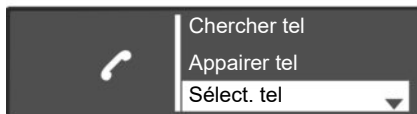

Connexion manuelle (changement de téléphone connecté)

Affichez le menu des réglages téléphone par un appui sur la touche **10** de la façade du système audio ou **16**, **21** ou **27** de la commande sous volant, puis sélectionnez le menu « Sélect. tel ». La liste des téléphones déjà appairés s'affiche. Sélectionnez le téléphone que vous souhaitez connecter dans la liste en tournant et appuyant sur la molette **5** de la façade du système audio ou **20** de la commande sous volant.

Un message vous informe que le téléphone est connecté.

Nota : si un téléphone est déjà connecté lors du changement de téléphone dans la liste des téléphones déjà appairés, la connexion existante est automatiquement déconnectée.

Échec de connexion

En cas d'échec de la connexion, veuillez vérifier que :

- votre téléphone est allumé ;
- la batterie de votre téléphone n'est pas déchargée ;
- votre téléphone a préalablement été appairé au système audio ;
- le Bluetooth® de votre téléphone et du système audio est activé ;
- le téléphone est configuré pour accepter la demande de connexion du système audio.

Nota : l'utilisation prolongée de votre système de téléphonie mains libres décharge plus rapidement la batterie de votre téléphone.

CONNECTER, DÉCONNECTER UN TÉLÉPHONE (3/3)

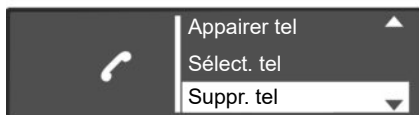

Déconnecter un téléphone

Pour déconnecter votre téléphone, vous pouvez :

- désactiver la fonction Bluetooth® de votre système audio ;
- désactiver la fonction Bluetooth® de votre téléphone ;
- supprimer le téléphone appairé via le système audio. Reportez-vous au paragraphe « Désappairer un téléphone » du chapitre « Appairer, désappairer un téléphone ».

L'extinction du téléphone provoque aussi la déconnexion du téléphone.

Un message s'affiche alors sur l'écran du système audio confirmant la déconnexion du téléphone.

Nota : si vous êtes en communication au moment de la déconnexion de votre téléphone, celle-ci sera automatiquement transférée sur votre téléphone.

Pour désactiver le Bluetooth® de votre système audio, reportez-vous au paragraphe « Fonction Bluetooth® » du chapitre « Description générale ».

Pour désactiver le Bluetooth® de votre smartphone, reportez-vous à la notice d'utilisation de votre téléphone.

Pour désappairer et supprimer le téléphone Bluetooth®, reportez-vous au paragraphe « Désappairer un téléphone » du chapitre « Appairer, désappairer un téléphone ».

ÉMETTRE, RECEVOIR UN APPEL (1/3)

Appeler un contact depuis le répertoire téléphonique

Lors de l'appariage d'un téléphone, son répertoire est automatiquement téléchargé dans le système audio.

Affichez le menu « Téléphone » par un appui sur la touche **10** de la façade du système audio ou **16, 21** ou **27** de la commande sous volant, puis sélectionnez le menu « Répertoire » en tournant et appuyant sur la molette **5** de la façade du système audio ou **20** de la commande sous volant. La liste des contacts apparaît sur l'afficheur du système audio. Sélectionnez un contact à appeler dans la liste puis validez en appuyant sur la molette **5** de la façade du système audio ou **20** de la commande sous volant pour émettre l'appel.

Nota : pour revenir à l'écran précédent, appuyez sur la touche **6** de la façade du système audio.

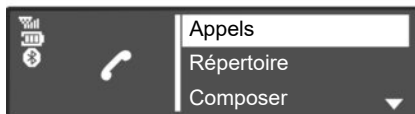

Appeler un contact figurant dans l'historique des appels

Affichez l'historique des appels par un appui sur la touche **10** de la façade du système audio ou **16, 21** ou **27** de la commande sous volant, puis sélectionnez le menu « Appels ».

Sélectionnez la rubrique « Émis », « Reçus » ou « Manqués ». L'historique des appels s'affiche sur l'écran du système audio. Sélectionnez le contact ou le numéro à appeler, puis validez en appuyant sur la molette **5** de la façade du système ou **20** de la commande sous volant pour lancer l'appel.

Émettre un appel en composant un numéro

Affichez le menu téléphone par un appui sur la touche **10** de la façade du système audio ou **16, 21** ou **27** de la commande sous volant, puis sélectionnez le menu « Composer ».

Composez le numéro désiré à l'aide du clavier numérique en tournant et appuyant sur la molette **5** de la façade du système audio ou **20** de la commande sous volant.

Après avoir composé le numéro, sélectionnez  pour lancer l'appel.

Vous pouvez rappeler le dernier numéro composé en appuyant longuement sur la touche **10** de la façade du système audio ou **16, 18** ou **21** de la commande sous volant.



Il est recommandé de s'arrêter pour composer un numéro ou pour rechercher un contact.

ÉMETTRE, RECEVOIR UN APPEL (2/3)

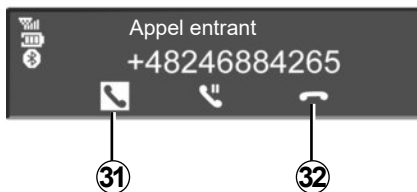

Recevoir un appel

À la réception d'un appel, le numéro du correspondant s'affiche à l'écran du système audio (cette fonction dépend des options auxquelles vous avez souscrites auprès de votre opérateur téléphonique).

Si le numéro appelant est présent dans l'un des répertoires, le nom de votre contact est alors affiché à la place du numéro.

Si le numéro appelant ne peut être visualisé, le message « Numéro masqué » s'affiche sur l'écran du système audio.

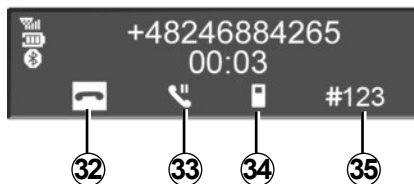

Pour accepter un appel entrant, appuyez sur la touche **10** de la façade du système audio, **18, 21** ou **27** de la commande sous volant ou **29** sur le volant. Vous pouvez aussi accepter un appel entrant en sélectionnant l'icône **31** en tournant et appuyant sur la molette **5** de la façade du système audio ou **20** de la commande sous volant.

Pour rejeter un appel, effectuez un appui long sur la touche **10** de la façade du système audio, **18, 21** ou **27** de la commande sous volant ou **29** sur le volant. Vous pouvez aussi rejeter un appel entrant en sélectionnant l'icône **32** en tournant et appuyant sur la molette **5** de la façade du système audio ou **20** de la commande sous volant.

ÉMETTRE, RECEVOIR UN APPEL (3/3)



En cours de communication

Vous pouvez :

- régler le volume en tournant le bouton **1** de la façade du système audio ou en appuyant sur le bouton **17** ou **19** de la commande sous volant ;
- raccrocher en appuyant sur la touche **10** de la façade du système audio, **18**, **21** ou **27** de la commande sous volant ou **29** sur le volant ;
- valider en appuyant sur la molette **5** de la façade du système audio ou **20** de la commande sous volant.

Tournez la molette **5** de la façade du système audio, **20** de la commande sous volant pour choisir l'icône souhaitée, puis validez par appui sur la molette **5** de la façade du système audio ou **20** de la commande sous volant.

Vous pouvez :

- raccrocher en sélectionnant **32** ;
- basculer la conversation de votre système audio vers votre téléphone en sélectionnant **34** ;
- mettre un appel en attente en sélectionnant **33** ;
- reprendre un appel mis en attente en sélectionnant **31** ;
- basculer la conversation de votre téléphone vers votre système audio en sélectionnant **36** ;
- contrôler le clavier de votre téléphone depuis le système audio en sélectionnant **35**.

Le système permet de gérer la fonction de double appel lorsque votre téléphone est connecté (selon abonnement).

RÉGLAGES SYSTÈME (1/3)

Réglages audio

Affichez le menu des réglages par un appui sur la touche **9** de la façade du système audio. Sélectionnez « Regl. Audio » en tournant et appuyant sur la molette **5** de la façade du système audio. Les réglages disponibles sont les suivants :

- « Son » ;
- « AUX In » ;
- « Volume Km/h » ;
- « Bass Boost » ;
- « Reset ».

Son

Sélectionnez « Son » et appuyez sur la molette **5** pour accéder aux différentes rubriques dans l'ordre suivant :

- « Grave » ;
- « Aigüe » ;
- « Bal. » (répartition du son gauche/droite) ;
- « Fader » (répartition du son arrière/avant).

Vous pouvez modifier la valeur de chaque réglage en tournant et appuyant sur la molette **5** de la façade du système audio.

Vous pouvez quitter le menu en appuyant sur la touche **6** de la façade du système audio.

Auxiliaire (AUX IN)

Affichez le menu des réglages par un appui sur la touche **9** de la façade du système audio. Sélectionnez « Regl. Audio » puis appuyez sur la molette **5** de la façade du système audio.

Tournez la molette **5** de la façade du système audio puis sélectionnez la rubrique « AUX In » pour accéder aux différentes rubriques dans l'ordre suivant :

- « Faible » ;
- « Moyen » ;
- « Haut ».

Les valeurs pour chaque réglage sont les suivantes :

- « Faible » (1200 mV) ;
- « Moyen » (600 mV) ;
- « Haut » (300 mV).

Volume en fonction de la vitesse

Le volume du système audio varie avec la vitesse du véhicule.

Affichez le menu des réglages par un appui sur la touche **9** de la façade du système audio. Sélectionnez le menu « Regl. Audio », puis « Volume Km/h » par un appui sur la molette **5** de la façade du système audio.

Réglez le rapport volume/vitesse en tournant puis en appuyant sur la molette **5** de la façade du système audio pour atteindre le rapport souhaité.

Augmenter les basses (« Bass Boost »)

La fonction « Bass Boost » permet de renforcer le volume qui s'applique à l'ensemble des basses.

Pour activer/désactiver cette fonction, choisissez « ON » ou « OFF » en tournant et appuyant sur la molette **5** de la façade du système audio.

Audio par défaut

Affichez le menu des réglages par un appui sur la touche **9** de la façade du système audio. Sélectionnez « Regl. Audio », puis appuyez sur la molette **5** de la façade du système audio pour afficher le menu des réglages et sélectionnez « Reset ». Confirmez votre sélection par un appui sur la molette **5** de la façade du système audio.

Tous les réglages audio reviennent à leur valeur par défaut.

RÉGLAGES SYSTÈME (2/3)

Réglage de l'heure

Cette fonction permet de paramétrer l'heure.

Affichez le menu des réglages par un appui sur la touche **9** de la façade du système audio. Sélectionnez « Heure » en tournant et appuyant sur la molette **5** de la façade du système audio. Les réglages disponibles sont les suivants :

- « Réglage » : réglages de l'heure et des minutes ;
- « Activer / désactiver » : activer ou désactiver l'affichage de l'heure ;
- « Format » : choix du format d'affichage de l'heure (« 12hr » ou « 24hr »).

Réglages de la radio

Les réglages disponibles sont les suivants :

- « iTrafic » ;
- « Alertes DR » ;
- « Màj Liste FM » ;
- « Màj Liste DR ».

Un appui sur la touche **6** de la façade du système audio, permet de revenir au menu précédent.

« iTrafic »

Pour activer ou désactiver cette fonction :

- affichez le menu des réglages par un appui sur la touche **9** de la façade du système audio ;
- sélectionnez « Radio » en tournant et appuyant sur la molette **5** de la façade du système audio ;
- sélectionnez « iTrafic » en tournant et appuyant sur la molette **5** de la façade du système audio ;
- sélectionnez « ON » ou « OFF » pour activer ou désactiver la fonction « iTrafic ».

« Alertes DR » (bulletin d'informations)

Pour activer ou désactiver cette fonction :

- affichez le menu des réglages par un appui sur la touche **9** de la façade du système audio ;
- sélectionnez « Radio » en tournant et appuyant sur la molette **5** de la façade du système audio ;
- sélectionnez « Alertes DR » en tournant et appuyant sur la molette **5** de la façade du système audio ;

- sélectionnez le(s) bulletin(s) d'informations que vous souhaitez écouter en tournant et appuyant sur la molette **5** de la façade du système audio.

« Màj Liste FM »

Reportez-vous au paragraphe « Màj Liste FM » du chapitre « Écouter la radio ».

« Màj Liste DR »

Reportez-vous au paragraphe « Màj Liste DR » du chapitre « Écouter la radio ».

Choix de la langue

Cette fonction permet de changer la langue utilisée par le système audio.

Accédez à la rubrique « Langue » dans le menu des réglages par appui sur la touche **9** de la façade du système audio.



Pour des raisons de sécurité, effectuez ces réglages véhicule à l'arrêt.

RÉGLAGES SYSTÈME (3/3)

« Réglages BT » (Bluetooth®)

Accédez au menu téléphone par un appui sur la touche **10** de la façade du système audio ou **16**, **21** ou **27** de la commande sous volant. Sélectionnez la rubrique « Réglages BT » en tournant et appuyant sur la molette **5** de la façade du système audio, ou **20** de la commande sous volant.

Les réglages disponibles sont les suivants :

- « Volume » : réglage du volume de la sonnerie ou d'appel ;
- « Sonneries » : activation de la sonnerie du véhicule ou celle transférée depuis le téléphone ;

Pour régler le volume de la sonnerie lorsqu'un téléphone Bluetooth® est connecté au système audio, sélectionnez « Volume » en tournant et en appuyant sur la molette **5** de la façade du système audio ou **20** de la commande sous volant.

Un nouveau sous-menu s'affiche :

- « Sonn. » ;
- « Appel » ;

- sélectionnez l'une des deux rubriques, en tournant et appuyant sur la molette **5** de la façade du système audio ou **20** de la commande sous volant ;
- tournez et appuyez sur la molette **5** de la façade du système audio ou **20** de la commande sous volant pour augmenter ou diminuer le volume.

Pour activer la sonnerie sur le véhicule ou le téléphone connecté en Bluetooth®, sélectionnez « Sonneries » en tournant et appuyant sur la molette **5** de la façade du système audio ou **20** de la commande sous volant.

Un nouveau sous-menu s'affiche :

- « Véhicule » ;
- « Téléphone » ;

Sélectionnez l'une des deux rubriques à activer en tournant et appuyant sur la molette **5** de la façade du système audio ou **20** de la commande sous volant ;

Nota : si un téléphone est connecté avec le système audio, une nouvelle rubrique apparaît dans le menu : « Réglages BT » :

- « MàJ répert. » : mise à jour du répertoire du téléphone appairé avec le système audio (par exemple, ajout de nouveaux contacts sur le téléphone et non sur le système audio).
- pour mettre à jour le répertoire téléphonique sur le système audio, accédez au menu « Réglages BT » par un appui sur la touche **10** de la façade du système audio ou **16**, **21** ou **27** de la commande sous volant.
- sélectionnez « MàJ répert. » en tournant et appuyant sur la molette **5** de la façade du système audio ou **20** de la commande sous volant.

Affichage des textes radio

Affichez le menu des textes radio par un appui sur la touche **14**. Sélectionnez « Radio » en tournant et appuyant sur la molette **5** de la façade du système audio ou **20** de la commande sous volant. L'affichage des textes radio peut contenir soixante-quatre caractères au maximum.

Nota : s'il n'y a aucune information fournie, l'écran affiche « Aucun message ».

R&GO : DESCRIPTION GÉNÉRALE (1/6)

Présentation

« R&Go » est une application téléchargeable depuis votre smartphone ou votre tablette numérique.

Cette application permet d'accéder à plusieurs menus :

- « Navigation » ;
- « Multimédia » ;
- « Véhicule » ;
- « Téléphone » ;
- « Réglage ».

Nota : pour plus de précisions sur la liste des téléphones et tablettes numériques compatibles, veuillez vous adresser à un Représentant de la marque ou consultez le site Internet du constructeur s'il en dispose.

Connexion Bluetooth®

Vérifier que votre téléphone ou votre tablette numérique est appairé au système audio (reportez-vous au paragraphe « Appairer un téléphone » du chapitre « Appairer, désappairer un téléphone »).

Nota : le Bluetooth® de votre téléphone ou de votre tablette numérique doit être activé et réglé sur « visible » (pour plus d'informations, consultez la notice d'utilisation de votre appareil).

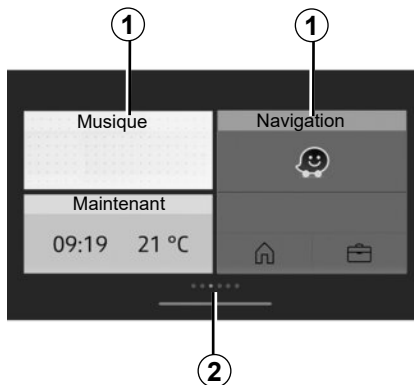

Affichage

Écran d'accueil personnalisé

1 Accès aux applications épinglées.

2 Indicateurs de page.

Nota : il est possible de modifier la configuration de l'écran d'accueil. Reportez-vous au chapitre « R&Go : réglages des paramètres ».

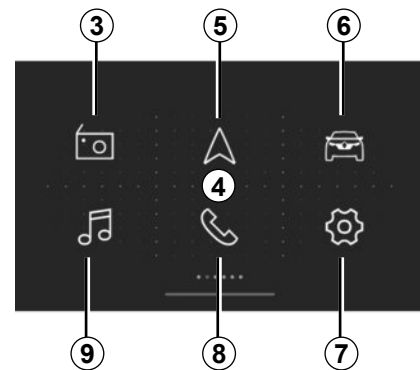

Écran d'accueil 4 « R&Go » par défaut

Sur l'écran d'accueil par défaut, retrouvez les menus suivants :

- 3** « Radio » : gestion de la radio ;
- 5** « Navigation » : gestion de la navigation ;
- 6** « Véhicule » : gestion de votre consommation de carburant, du Driving eco... ;
- 7** « Réglage » : gestion des paramètres de l'application « R&Go » ;
- 8** « Téléphone » : gestion de fonctions de la téléphonie ;
- 9** « Multimédia » : gestion des ressources multimédia.

R&GO : DESCRIPTION GÉNÉRALE (2/6)

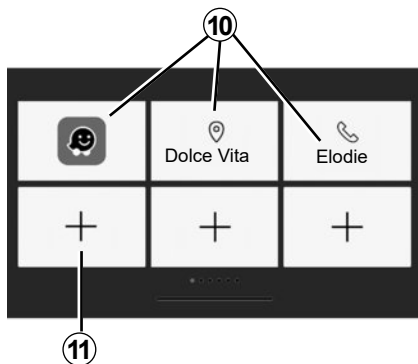

Écran des favoris

Le système « R&Go » vous permet d'ajouter des raccourcis vers vos fonctions favorites :

- applications ;
- contacts ;
- fonctions « R&Go » ;
- musique ;
- navigation ;
- ...

10 Accès aux la fonction préalablement désignée comme favoris.

11 Accès à l'écran de gestion des favoris.

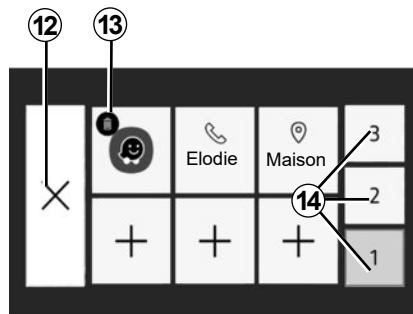

Écran de gestion des favoris

Pour accéder à l'écran de gestion des favoris, appuyez sur la touche **11**.

12 Retourner à l'écran précédent.

13 Supprimer le favori.

14 Accéder aux différentes pages de gestion des favoris.

Il est recommandé de mettre régulièrement votre application « **R&Go** » à jour.

Personnalisation de l'écran d'accueil

Vous pouvez personnaliser l'écran d'accueil « **R&Go** ». Pour cela, appuyez sur la touche **11** ou faites un appui long n'importe où sur l'écran d'accueil personnalisé, puis faites glisser une application disponible au bas de l'écran vers l'emplacement souhaité. Si vous faites glisser l'application vers un emplacement déjà utilisé, elle sera automatiquement remplacée

Votre système téléphonie mains libres a pour objet de faciliter la communication en diminuant les facteurs de risque sans les éliminer totalement.

Respectez obligatoirement les lois en vigueur du pays dans lequel vous vous trouvez.

R&GO : DESCRIPTION GÉNÉRALE (3/6)

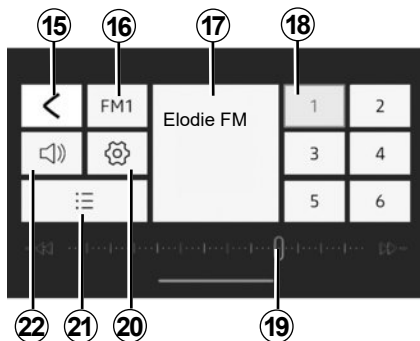

Menu « Radio »

Ce menu permet d'écouter des stations de radio et assure les fonctions suivantes :

- 15** Retour au menu principal ;
- 16** Choix d'une gamme d'ondes radio (FM, DR ou AM).
- 17** Radio en cours d'écoute.
- 18** Choix des presets/favoris des radios.

Nota : « R&Go » reprend les presets/favoris de la radio du véhicule.

19 Bande de fréquences des ondes radio, informations concernant la fréquence des radios.

20 Accès aux réglages sonores.

21 Liste des stations disponibles.

22 Gestion du volume d'écoute.

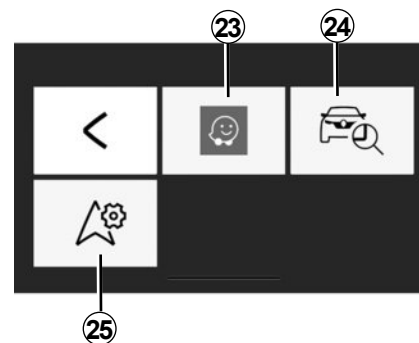

Menu « Navigation »

Le menu de navigation regroupe toutes les fonctions de guidage par satellite, des cartes routières, de l'info trafic, des applications de navigation et des zones de danger. Le menu « Navigation » assure les fonctions suivantes :

- 23** Application de navigation utilisée pour planifier vos itinéraires ;
- 24** application vous permettant de géolocaliser votre véhicule ;
- 25** accès aux réglages vous permettant de définir une application de navigation par défaut.

R&GO : DESCRIPTION GÉNÉRALE (4/6)

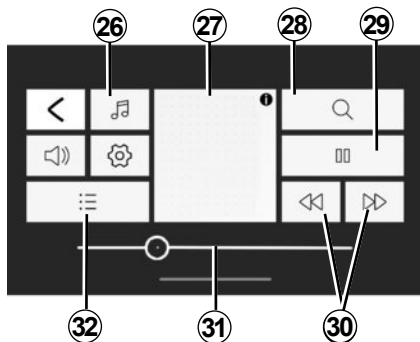

Menu « Multimédia »

Le menu « Multimédia » regroupe toutes les fonctions relatives à la lecture des fichiers audio et les fonctions suivantes :

- 26** Sélection de la source des fichiers audio ;
- 27** fichier multimédia en lecture ;
- 28** recherche d'un fichier multimédia ;
- 29** lecture/pause ;
- 30** fichier suivant/précédent ;
- 31** barre de défilement, informations de temps restant du fichier multimédia en cours de lecture ;
- 32** sélection des listes de lecture.

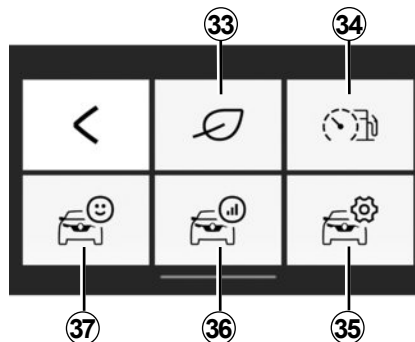

Menu « Véhicule »

Le menu « Véhicule » permet la gestion de certains équipements comme l'ordinateur de bord et le Driving eco par exemple. Il assure les fonctions suivantes :

- 33** Accès au menu Driving eco (votre eco-score...) ;
- 34** comportement de conduite ou indicateur de consommation instantanée ;
- 35** accès aux réglages et aux informations ;
- 36** accès au « Bilan trajet » ;
- 37** accès au tableau de bord de votre véhicule.

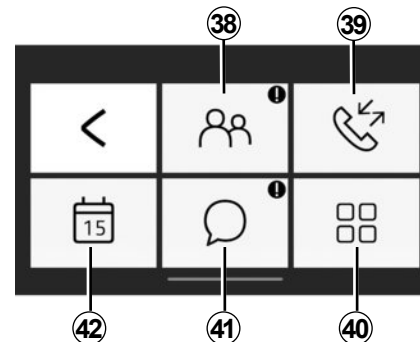

Menu « Téléphone »

Le menu « Téléphone » permet l'utilisation de votre téléphone en mode mains libres et assure les fonctions suivantes :

- 38** Accès à votre répertoire téléphonique.
- 39** accès à l'historique des appels.
- 40** accès aux réglages du menu « Téléphone ».
- 41** accès à vos messages.
- 42** accès à l'agenda.

R&GO : DESCRIPTION GÉNÉRALE (5/6)

Avertissement oubli téléphone

Moteur à l'arrêt et système audio éteint, l'application « R&Go » affiche à l'écran de votre smartphone un message d'alerte accompagné d'un signal sonore pour vous avertir que vous avez oublié votre téléphone dans votre véhicule.

Nota : pour certains téléphones ou tablettes numériques, la fonction de lecture des messages est disponible. Le système audio vous lit les messages à haute voix.

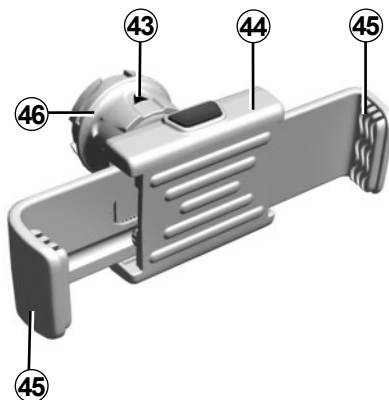

Support de téléphone 44 (suivant véhicule)

Ce support de téléphone doit être mis en place seulement lorsque vous utilisez votre téléphone avec l'application « R&Go ». Le support est uniquement compatible avec la façade radios. Reportez-vous au chapitre « Présentation des commandes ».

Pour fixer le support de téléphone **44** sur le système audio de votre véhicule, suivez les indications suivantes :

- retirez le cache support téléphone de la façade en le tournant dans le sens anti-horaire, pour laisser apparaître la prise USB ;
- placez la flèche **43** de la molette **46** de verrouillage en position haute avant d'insérer le support de téléphone **44** sur le système audio, afin de le connecter correctement ;
- connectez le support de téléphone **44** à la prise USB du système audio ;
- tournez la molette **46** de verrouillage du support de téléphone **44** dans le sens horaire, pour le fixer ;
- placez votre téléphone dans le support de téléphone **44** et appuyez sur les deux pinces **45** jusqu'à ce que le téléphone soit fermement maintenu en place.

R&GO : DESCRIPTION GÉNÉRALE (6/6)

Pour retirer le support de téléphone **44** de votre système audio :

- maintenez votre téléphone tout en appuyant sur le bouton de maintien des pinces **45**, puis retirez votre téléphone ;
- tournez la molette **46** de verrouillage du support de téléphone **44** dans le sens anti-horaire pour le déverrouiller du système audio de votre véhicule ;
- déconnectez le support de téléphone **44** du système audio de votre véhicule ;
- remettez le cache support de téléphone de la façade radio en tournant dans le sens horaire, pour obtenir la prise USB.



Nota : vous pouvez utiliser le support de téléphone **44** selon deux positions :

- verticalement, en plaçant votre téléphone à l'horizontale puis en tournant le support **44** en position verticale ;
- horizontalement, en plaçant votre téléphone à la verticale puis en tournant le support **44** en position horizontale.

Nota : vous pouvez également incliner le support de téléphone pour avoir une meilleure visibilité de l'écran de votre téléphone.

Chargement avec le port USB

Une fois la prise USB de votre téléphone connectée au port USB du support de téléphone **44**, vous pouvez bénéficier du chargement ou du maintien de charge de la batterie pendant son utilisation.

R&GO : FONCTION NAVIGATION (1/2)

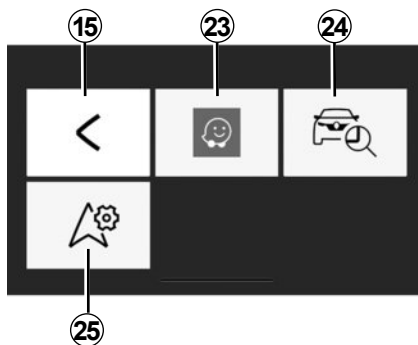

« Navigation »

Pour accéder au menu de navigation, depuis le menu d'accueil « R&Go » par défaut, appuyez sur la touche « Navigation ».

Le menu « Navigation » est composé de trois icônes :

15 Retourner au menu principal par défaut

23 Accéder à l'application de navigation pour la gestion des itinéraires que vous avez définis.

24 Accéder à l'application « Go To My Car » vous permettant de géolocaliser votre véhicule.

25 Définir l'application de navigation que vous souhaitez utiliser par défaut.



« Trouver mon véhicule »

Cette fonction vous permet de géolocaliser votre véhicule afin de le retrouver sur un parking par exemple.

Depuis le menu « Navigation », appuyez sur l'icône **24** « Go To My Car ».

Pour trouver votre véhicule, vous pouvez :

- remplir le champ « Adresse de stationnement du véhicule » ;
- appuyez sur le bouton « Aller vers ma voiture » pour lancer la navigation en mode piéton vers l'adresse préenregistrée.

Nota : cette fonction n'est accessible et opérationnelle qu'en dehors du véhicule. Si votre véhicule a été déplacé par une tierce personne entre le moment de l'enregistrement de sa position GPS et le moment où vous souhaitez le retrouver, l'application ne peut pas rechercher sa position actuelle.



Pour des raisons de sécurité, effectuez ces réglages véhicule à l'arrêt.

R&GO : FONCTION NAVIGATION (2/2)



« Réglages de navigation »

Cette fonction permet de définir l'application de navigation que vous souhaitez utiliser par défaut.

Depuis le menu « Navigation », appuyez sur l'icône « Réglages de navigation », puis sélectionnez l'application de navigation que vous souhaitez utiliser dans la liste proposée.

Lorsque vous utilisez l'application de navigation de votre smartphone, le transfert de données cellulaires nécessaires à son fonctionnement peut engendrer des coûts supplémentaires non compris dans votre abonnement téléphonique.



Pour des raisons de sécurité, effectuez ces réglages véhicule à l'arrêt.

R&GO : FONCTION MULTIMÉDIA (1/3)

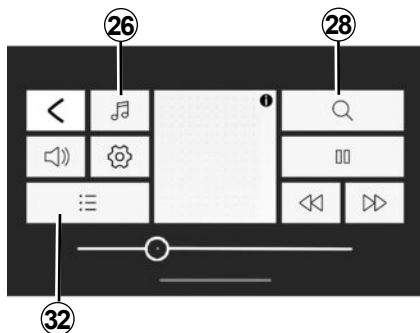

« Multimédia »

Pour accéder au menu du multimédia, depuis le menu d'accueil « R&Go » par défaut, appuyez sur la touche « Multimédia ».

Nota : pour utiliser l'ensemble des fonctionnalités du menu « Multimédia », vous devez connecter votre téléphone/tablette numérique Bluetooth® avec le système audio.

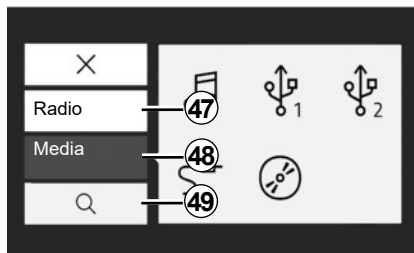

« Définir la source »

Pour accéder au menu du multimédia, depuis le menu d'accueil « R&Go » par défaut, appuyez sur la touche « Multimédia ».

Nota : pour utiliser l'ensemble des fonctionnalités du menu « Multimédia », vous devez connecter votre téléphone/tablette numérique Bluetooth® avec le système audio.

« Radio »

Ce menu vous permet d'écouter des stations de radio et assure les fonctions suivantes :

- choisir une gamme d'ondes « FM », « DR » ou « AM » ;
- choisir une station suivant trois modes de recherche (modes « Fréquence », « Liste » ou « Manuel ») ;
- rechercher une station à l'aide du clavier intelligent intégré ;
- écouter des stations mémorisées ;
- visualiser les informations textuelles de certaines stations de radio « FM », « DR » ou « AM » en cours d'écoute.

Pour plus d'informations, reportez-vous au chapitre « Écouter la radio ».

R&GO : FONCTION MULTIMÉDIA (2/3)

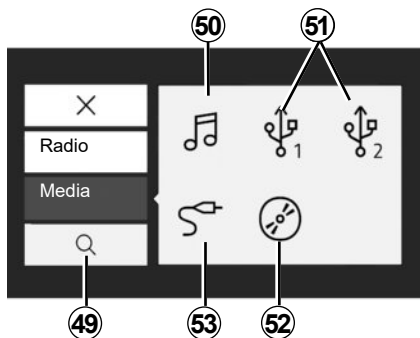

« Media »

Ce menu vous permet d'écouter de la musique via une source audio extérieure. Sélectionnez une source d'entrée connectée pour accéder aux fichiers audio parmi la liste suivante :

- 50** accéder aux fichiers multimédias enregistrés sur le smartphone ;
- 51** accéder aux fichiers multimédias enregistrés sur un lecteur MP3 ou un support USB ;
- 52** accéder aux fichiers multimédias enregistrés sur un CD (selon équipement) ;
- 53** accéder aux fichiers multimédias de la source connectée via la prise Jack du système audio.

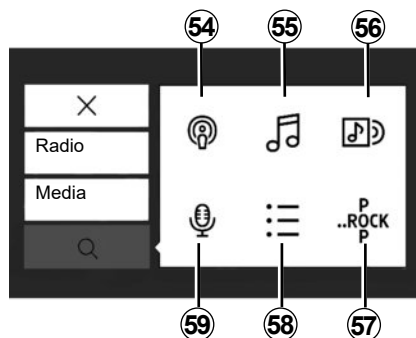

« Rechercher »

Vous pouvez accéder à la fonction en appuyant sur l'icône **28** « Rechercher » depuis le menu multimédia.

Ce menu vous permet de rechercher le fichier multimédia sur la source audio extérieure sélectionnée.

La recherche assure les fonctions suivantes :

- 54** rechercher par podcast ;
- 55** rechercher par titre ;
- 56** rechercher par album ;
- 57** rechercher par genre musical ;
- 58** rechercher dans les listes de lecture ;
- 59** rechercher par artiste.

Nota : seules les sources disponibles peuvent être sélectionnées. Les sources disponibles sont grisées.

R&GO : FONCTION MULTIMÉDIA (3/3)



« Liste de lecture »

Vous pouvez accéder à la fonction en appuyant sur **32** ou **58** « Listes de lecture » depuis le menu multimédia.

Ce menu vous permet d'accéder à vos listes de lecture personnalisées.



« Réglages multimédia »

Ce menu vous permet de modifier les paramètres suivants :

- « Balance/Fader » ;
- « Grave / Aigüe » ;
- « Instructions vocales » ;
- « Volume Bluetooth® » ;
- « AUX In » ;
- « iTraffic » ;
- « Alertes DR » ;
- « Màj Liste FM » ;
- « Màj Liste DR » ;
- « Volume Sonneries » ;
- « Sonneries » ;
- « Valeurs par défaut » .



Pour des raisons de sécurité, effectuez ces réglages véhicule à l'arrêt.

R&GO : FONCTION VÉHICULE (1/2)

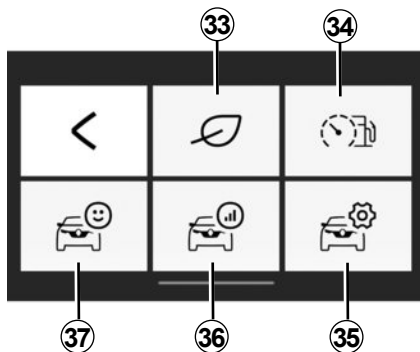

« Véhicule »

Pour accéder au menu « Véhicule » depuis le menu d'accueil « R&Go » par défaut, appuyez sur la touche « Véhicule ».

Le menu « Véhicule » est composé de plusieurs icônes :

- 33** accès au menu « Driving eco » ;
- 34** indicateur consommation instantanée et comportement de conduite ;

35 accès aux réglages du menu « Véhicule » de l'application ;

36 accès au bilan de votre dernier trajet ;

37 accès aux données du tableau de bord de votre véhicule.

Nota :

- pour utiliser l'ensemble des fonctionnalités du menu « Véhicule », vous devez connecter votre téléphone/tablette numérique Bluetooth® au système audio ;
- certaines fonctionnalités ne sont pas disponibles pour un véhicule électrique.



« Driving eco »

Cette fonction vous permet d'afficher en temps réel un score global qui reflète votre style de conduite.

Ce score prend en compte les critères suivants :

- les accélérations ;
- la capacité à anticiper les freinages ;
- le respect des changements de vitesses.

Vous avez la possibilité d'obtenir le score global et des conseils personnalisés à la fin de chacun de vos trajets.

Vous pouvez également consulter :

- la distance parcourue sans consommation ;
- les scores des dix derniers trajets.

Nota :

- suivant téléphone, l'application « Driving eco » ne comptabilise plus vos scores lorsqu'elle est en tâche de fond ;
- appuyez sur le bouton « Reset » du tableau de bord pour démarrer un nouveau trajet, lorsque l'application est lancée.

Un trajet doit être supérieur à 400 mètres pour être pris en compte. Si le temps entre l'arrêt et le démarrage du moteur est inférieur à quatre heures, l'application continue à incrémenter le trajet avant l'arrêt.



Pour des raisons de sécurité, effectuez ces réglages véhicule à l'arrêt.

R&GO : FONCTION VÉHICULE (2/2)



« Indicateur de consommation instantanée et comportement de conduite »

Cette fonction vous permet de visualiser votre consommation de carburant instantanée par rapport à la consommation moyenne de votre véhicule et de visualiser votre comportement de conduite.

Nota : cette fonction n'est pas disponible sur les versions GPL.



« Réglage »

Cette fonction vous permet d'accéder aux réglages du menu « Véhicule » et de paramétrer certaines options.



« Bilan trajet »

Cette fonction vous permet d'évaluer votre style de conduite sur vos derniers trajets :

- accélération ;
- changement de rapports ;
- anticipation ;
- ...



« Tableau de bord »

Cette fonction vous permet d'accéder aux différentes données enregistrées sur votre tableau de bord telles que :

- la vitesse moyenne ;
- la consommation moyenne ;
- la distance totale ;
- la distance parcourue depuis la dernière remise à zéro ;
- ...

R&GO : FONCTION TÉLÉPHONIE (1/3)

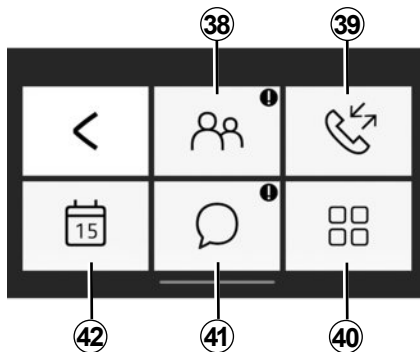

« Téléphone »

Pour accéder au menu « Téléphone », depuis le menu d'accueil « R&Go », par défaut, appuyez sur la touche « Téléphone ».

Le menu « Téléphone » est composé de plusieurs icônes :

- 38** accès au répertoire téléphonique ;
- 39** accès à l'historique des appels ;
- 40** composer un numéro à l'aide du pavé numérique selon votre modèle de téléphone ;

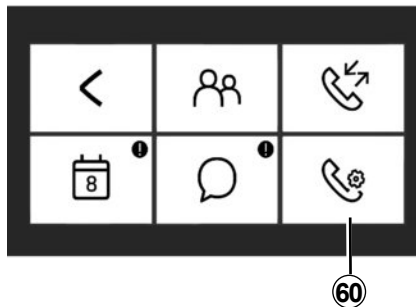

41 accès aux messages reçus sur votre smartphone ou tablette numérique ;

42 accès à « Agenda » ;

60 accès aux réglages du menu « Téléphone » selon votre modèle de téléphone.

Nota : vous avez la possibilité de consulter votre messagerie téléphonique par un appui long sur la touche « 1 » du clavier de la façade radio.

Le premier appui long sur la touche « 1 » du clavier de la façade radio permet d'enregistrer le numéro de votre messagerie téléphonique.



« Répertoire téléphonique »

Appuyez sur l'icône « Répertoire » pour accéder à la liste des contacts de votre téléphone Bluetooth®.

Après avoir connecté votre système audio avec votre téléphone Bluetooth® via la technologie sans fil Bluetooth®, les numéros du répertoire de votre téléphone sont accessibles depuis l'application « R&Go ».

Sélectionnez le contact (si le contact possède plusieurs numéros, il sera demandé de sélectionner le numéro à appeler), l'appel se lance automatiquement après appui sur le numéro du contact.

Lorsqu'une adresse est liée à un contact, vous pouvez lancer l'application de navigation. Pour cela, appuyez sur l'icône de navigation pour lancer le guidage jusqu'à l'adresse mémorisée.

Nota : pour faire défiler la liste des contacts, faites glisser votre doigt du bas vers le haut sur l'écran de votre smartphone.

R&GO : FONCTION TÉLÉPHONIE (2/3)



« Historique des appels »

L'historique des appels vous permet de consulter :

- les appels sortants ;
- les appels manqués ;
- les appels entrants.

Lorsque vous consultez l'historique des appels, les contacts sont affichés du plus récent au plus ancien.

Pour naviguer dans le journal des appels, faites glisser votre doigt du bas vers le haut de l'écran de votre smartphone.

Pour émettre un appel depuis l'historique des appels, sélectionnez le contact que vous souhaitez appeler dans la liste.



« Réglages téléphone »

Selon votre modèle de téléphone, cette fonction vous permet d'accéder aux réglages du menu « Téléphone » et de paramétrer certaines options.



« Composer »

Selon votre modèle de téléphone, la fonction « Composer » vous permet de composer un numéro de téléphone et d'appeler un contact via l'application « R&Go ».

Pour composer un numéro, appuyez sur les touches numérotées. Lorsque vous avez complété le numéro que vous souhaitez appeler, appuyez sur la

touche  pour lancer l'appel.



« Messages »

La fonction « Messages » vous permet la lecture et/ou l'écoute des messages textes reçus pendant l'utilisation de l'application « R&Go ».

Nota : pour faire défiler la liste des messages, faites glisser votre doigt du bas vers le haut sur l'écran de votre smartphone.

R&GO : FONCTION TÉLÉPHONIE (3/3)

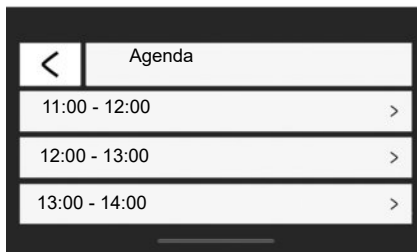

« Agenda »

La fonction « Agenda » vous permet d'accéder à l'ensemble des tâches (rendez-vous, événements de la journée...) enregistrées sur le calendrier de votre téléphone ou de votre tablette numérique. Lorsqu'une adresse postale est liée à un événement, vous pouvez lancer l'application de navigation vers ce lieu. Pour cela, appuyez sur l'icône de navigation pour lancer le guidage jusqu'à l'adresse mémorisée.



Il est recommandé de s'arrêter pour saisir un numéro ou pour rechercher un contact.

R&GO : RÉGLAGES DES PARAMÈTRES (1/2)

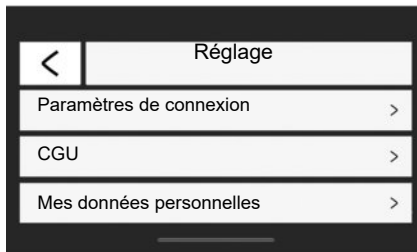

« Réglage »

Pour accéder au menu des réglages, depuis le menu d'accueil « R&Go » par défaut, appuyez sur la touche « Réglage ».

Le menu « Réglage » du système « R&Go » vous permet de régler ou visualiser les éléments suivants :

- le lancement automatique de « R&Go » dès la connexion avec le système audio ;

- les informations sur votre compte utilisateur ;
- les conditions générales d'utilisation ;
- la connexion avec le système audio ;
- le tutoriel d'utilisation de l'application ;
- le bouton de raccourci pour revenir à l'application « R&Go » ;
- le retour aux valeurs par défaut ;
- la version « R&Go » installée sur votre téléphone ;
- la connexion Bluetooth® (en automatique ou manuel) ;
- ...

« Paramètres de connexion »

« Appairage »

Cette fonction permet d'activer le Bluetooth® de votre téléphone et de rechercher le système audio « MY CAR ».

« Lancement de R&Go »

Cochez cette option pour activer ou désactiver le lancement automatique de l'application dès que la connexion avec le système audio de votre véhicule est établie.

« CGU »

Cette option vous permet de consulter les conditions générales d'utilisation.

R&GO : RÉGLAGES DES PARAMÈTRES (2/2)

« Mes données personnelles »

Cette option vous permet de consulter les informations de protection des données personnelles.

« Support »

Cette option vous permet de visualiser les données à fournir au support du constructeur.

« Tutoriel »

Cette fonction permet de visualiser le tutoriel d'utilisation de l'application « R&Go ».

« Valeurs par défaut »

Cette option vous permet de revenir aux paramètres par défaut.

« Activer la bulle R&Go »

Cochez pour activer ou désactiver la visualisation du bouton de raccourci de l'application. Cette fonctionnalité nécessite une autorisation système pour être utilisée. Ce bouton est visible seulement lorsque vous êtes en dehors de l'application « R&Go ». En appuyant sur le bouton de raccourci, l'application « R&Go » s'ouvre.

« Suivi des statistiques »

Cette fonction permet d'activer ou désactiver la remontée de données vers un outil de statistiques dédié.

« R&Go Version »

Cette option vous permet de consulter la version de votre application.



Pour des raisons de sécurité, effectuez ces réglages véhicule à l'arrêt.

ANOMALIES DE FONCTIONNEMENT (1/3)

Description	Causes possibles	Solutions
Aucun son n'est audible.	Le volume est au minimum ou sur pause.	Augmentez le volume ou désactivez la pause.
Le système audio ne fonctionne pas et l'afficheur ne s'allume pas.	Le système audio n'est pas sous tension.	Mettez le système audio sous tension.
	Le fusible du système audio a fondu.	Remplacez le fusible (reportez-vous au chapitre « fusibles » de la notice d'utilisation du véhicule).
Le système audio ne fonctionne pas mais l'afficheur s'allume.	Le volume est réglé au minimum.	Appuyez sur 17 ou tournez 1 .
	Court-circuit sur les haut-parleurs.	Consultez un Représentant de la marque.
Aucun son n'est émis par le haut-parleur gauche ou droit qu'il s'agisse de la radio ou d'un CD.	Le réglage de la balance du son (réglage gauche/droit) est incorrect.	Réglez correctement la balance du son.
	Haut-parleur débranché.	Consultez un Représentant de la marque.
Mauvaise réception radio ou absence de réception.	Le véhicule est trop éloigné de l'émetteur sur lequel la radio est accordée (bruit de fond et interférences).	Cherchez un autre émetteur dont le signal est mieux capté localement.
	La réception est entravée par des interférences moteur.	Consultez un Représentant de la marque.
	L'antenne est endommagée ou n'est pas connectée.	Consultez un Représentant de la marque.

ANOMALIES DE FONCTIONNEMENT (2/3)

Description	Causes possibles	Solutions
Le temps de lecture initiale d'un CD/CD MP3 semble long.	CD sale.	Éjectez et nettoyez le CD.
	CD MP3.	Attendez : le balayage de ces CD MP3 est plus long.
« Erreur CD » s'affiche ou le CD/CD MP3 est éjecté par le système audio.	CD mal introduit/sale/endommagé/non compatible.	Éjectez le CD/CD MP3. Insérez correctement un CD/CD MP3 propre/en bon état/compatible.
Certains fichiers du CD MP3 ne sont pas lus.	Des fichiers audio et non audio ont été enregistrés sur un même CD.	Enregistrez sur des CD différents les fichiers audio et non audio.
Le système audio ne parvient pas à lire le CD MP3.	Le CD a été gravé à une vitesse inférieure à 8x ou une vitesse supérieure à 16x.	Graver votre CD à la vitesse 8x.
	Le CD a été gravé en mode multisessions.	Gravez votre CD en mode Disc at Once ou gravez votre CD en mode Track At Once et finalisez le disque après la dernière session.
La lecture du CD MP3 est de mauvaise qualité	Le CD est noir ou de couleur ayant un pouvoir réfléchissant moindre qui dégrade la qualité de lecture.	Copiez votre CD sur un CD blanc ou de couleur clair.

ANOMALIES DE FONCTIONNEMENT (3/3)

Description	Causes possibles	Solutions
Le téléphone ne se connecte pas au système.	<ul style="list-style-type: none">- Votre téléphone est éteint.- La batterie de votre téléphone est déchargée.- Votre téléphone n'a pas préalablement été appairé au système de téléphonie mains libres.- Le Bluetooth® de votre téléphone et du système ne sont pas activés.- Le téléphone n'est pas configuré pour accepter la demande de connexion du système audio.	<ul style="list-style-type: none">- Allumez votre téléphone.- Rechargez la batterie de votre téléphone.- Appairez votre téléphone au système de téléphonie mains libres.- Activez le Bluetooth® de votre téléphone et du système.- Configurez le téléphone pour accepter la demande de connexion du système audio.
Le baladeur audio Bluetooth® ne se connecte pas au système.	<ul style="list-style-type: none">- Votre baladeur est éteint.- La batterie de votre baladeur est déchargée.- Votre baladeur n'a pas préalablement été appairé au système audio.- Le Bluetooth® de votre baladeur et du système audio ne sont pas activés.- Le baladeur n'est pas configuré pour accepter la demande de connexion du système audio.- La musique n'est pas lancée depuis votre baladeur.	<ul style="list-style-type: none">- Allumez votre baladeur.- Rechargez la batterie de votre baladeur.- Appairez votre baladeur au système audio.- Activez le Bluetooth® de votre baladeur et du système audio.- Configurez le baladeur pour accepter la demande de connexion du système.- Selon le degré de compatibilité de votre téléphone, il peut être nécessaire de lancer la musique depuis votre baladeur.
L'apparition de message «Batterie faible».	L'utilisation prolongée de votre système de téléphonie mains libres décharge plus rapidement la batterie de votre téléphone.	Rechargez la batterie de votre téléphone.

INDEX ALPHABÉTIQUE (1/2)

A

anomalies de fonctionnement.....	F.58 → F.60
appairer un téléphone.....	F.27 → F.29
appeler.....	F.33
arrêt.....	F.15

B

bandes FM / LW / MW.....	F.4 – F.5
Bluetooth®.....	F.4 – F.5
boutons.....	F.6 → F.14

C

CD / CD MP3	
caractéristiques des CD MP3.....	F.21
écouter.....	F.21
éjecter.....	F.23
insérer.....	F.21
lecture accélérée.....	F.21
lecture aléatoire.....	F.22
CD texte.....	F.23
choix de la source.....	F.15
commandes.....	F.6 → F.14
communication.....	F.35
connecter un téléphone.....	F.30
connexion	
échec.....	F.31
connexion Bluetooth.....	F.27 → F.29
coupure du son.....	F.15

D

déconnecter un téléphone.....	F.32
désappairer un téléphone.....	F.29

G

gamme d'ondes.....	F.18
--------------------	------

F.60

H

heure	
réglage.....	F.37
historique des appels.....	F.33

I

i Trafic.....	F.37
ID3 tag.....	F.23

K

kit téléphone mains libres.....	F.5
---------------------------------	-----

L

langue	
modifier.....	F.37

M

marche.....	F.15
mise en route.....	F.15

P

pause.....	F.23
précautions d'utilisation.....	F.2 – F.3
prise USB.....	F.24

R

radio	
choisir une station.....	F.18
mémorisation automatique des stations.....	F.18
mode automatique.....	F.18
mode manuel.....	F.18
présélection de stations.....	F.18
radio-text.....	F.38
RDS.....	F.4
recevoir un appel.....	F.33
reconnaissance vocale.....	F.16 – F.17

INDEX ALPHABÉTIQUE (2/2)

réglages	
audio	F.36
répertoire téléphone	F.33

S

source auxiliaire.....	F.24
suivi de fréquences AF-RDS	F.19
supprimer un téléphone.....	F.29

V

volume	F.15
volume communication.....	F.35

W

WMA.....	F.21
----------	------